



Metaalbewerking

## INDEX

persluchttechniek	Kolomboormachines - Ecoline - Semi Professional	157
	Kolomboormachine - Professional	158-159
lassen en snijden	Kolomboormachines - Industrial	160-162
	Kolomboormachines - Industrial - traploze snelheidsregeling	163
metaalbewerking	Kolomboormachines - Industrial - tandwielkast	164-167
	Boor- en freesmachines - Industrial	168-169
handgereedschap	Toebehoren boor- en freesmachines	170-175
	Magneetboormachines - Professional	176-178
gereedschapswagens	Toebehoren magneetboormachines	179
	Lasafkantfreesmachine - Professional	180
pomptechniek	Buizenschuurmachine - Professional	180
	Universele handschuurmachine - Professional	181
stroomaggregaten	Metaaldraaibanken - Professional - Industrial	182-183
	Metaalplooibanken - Professional - Industrial	184
construction equipment	Dry cutter - Professional	185
	Hand dry cutter - Professional	185
houtbewerking	Reciprozaagmachine - Professional	185
	Bandzaagmachines - Professional - Industrial	186-192
cleaning equipment	Toebehoren bandzaagmachines	193
	Cirkelzaagmachines - Professional - Industrial	194-195
	Slijpmolens - Bandschuurmachines - Professional	196-197
	Slijpmolens - Bandschuurmachines - Industrial	198-201

## KOLOMBOORMACHINES

- Economische instapreeks
- Hoogte instelling van de werktafel door middel van een tandheugel (vanaf CH 10)
- Voorzien van boordiepte aanslag
- Machines zijn voorzien van afzonderlijke noodstop en nulspanningsschakelaar
- Onderbreking van de voeding bij openen van de riemenkast
- Onderbreking van de voeding bij het wegdraaien van de boorkopbeveiliging (vanaf CH 10)
- Boorkopbeveiliging is regelbaar in de hoogte
- Massieve bodemplaat met T-groeven
- Inclusief snelspanboorhouder 0-13 mm

Max. 13 mm

### ECOLINE

	CH 6	CH 10
Bestelnr. (1-230 V)	35006	35010
Motorvermogen	1/4 PK	1/2 PK
Boorvermogen	13 mm	13 mm
Morseconus	JT33/B16	JT33/B16
Aantal snelheden	5	5
Snelheden	600-2600 t/min	600-2600 t/min
Dia. kolom	47 mm	60 mm
Tafelgrootte	160x160 mm	200x200 mm
Voetgrootte	314x179 mm	333x205 mm
Afstand boorkop tot tafel	185 mm	225 mm
Afstand boorkop tot voet	285 mm	360 mm
Hoogte	570 mm	750 mm
Asverplaatsing	49 mm	60 mm
Gewicht	18 kg	29 kg
Prijs excl. BTW	139 €	239 €

	A	B	C	D	E	F	G
CH 6	570	410	285	104	47	26	185
CH 10	750	470	360	130	55	25	225

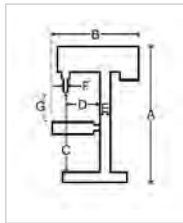

**TIP**  
Toebehoren: pagina 170-175

- Economische instapreeks
- Hoogte instelling van de werktafel door middel van een tandheugel
- Werktafel zwenkbaar tussen -45° en +45° en 360° draaibaar en voorzien van olieopvang
- Voorzien van boordiepte aanslag
- Machines zijn voorzien van afzonderlijke noodstop en nulspanningsschakelaar
- Onderbreking van de voeding bij openen van de riemenkast of bij het wegdraaien van de boorkopbeveiliging
- Boorkopbeveiliging is regelbaar in de hoogte
- Massieve, grote bodemplaat met T-groeven
- Inclusief snelspanboorhouder 3-16mm

Max. 16 mm  
MK 2

### SEMI PROFESSIONAL

	CH 16 N	CH 16 NF
Bestelnr. (1-230 V)	35015	35019
Motorvermogen	3/4 PK	3/4 PK
Boorvermogen	16 mm	16 mm
Morseconus	MK 2	MK 2
Aantal snelheden	12	12
Snelheden	230-2730 t/min	230-2730 t/min
Dia. kolom	73 mm	73 mm
Tafelgrootte	230x230 mm	230x230 mm
Voetgrootte	440x250 mm	450x265 mm
Afstand boorkop tot tafel	443 mm	781 mm
Afstand boorkop tot voet	610 mm	1219 mm
Hoogte	1000 mm	1588 mm
Asverplaatsing	80 mm	80 mm
Gewicht	45 kg	55 kg
Prijs excl. BTW	319 €	389 €

	A	B	C	D	E	F	G
CH 16 N	1000	600	610	175	73	24	443
CH 16 NF	1588	600	1219	175	73	24	781

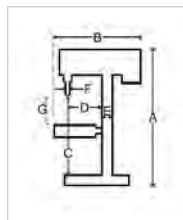

**TIP**  
Toebehoren: pagina 170-175

## KOLOMBOORMACHINES

- Max. 20 mm
- MK 2



### TIP

Toebehoren: pagina 170-175

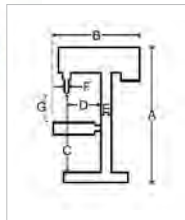

- Ideaal voor werkplaats en onderhoudsatelier
- Hoogte instelling van de werktafel door middel van een tandheugel
- Werktafel zwenkbaar tussen -45° en +45° en 360° draaibaar en voorzien van olieopvang
- Voorzien van boordiepte aanslag
- Machines zijn voorzien van afzonderlijke noodstop en nulspanningsschakelaar
- Onderbreking van de voeding bij openen van de riemenkast of bij het wegdraaien van de boorkopbeveiliging
- Boorkopbeveiliging is regelbaar in de hoogte
- Massieve, grote bodemplaat met T-groeven
- Standaard met hoogwaardige snelspanboorhouder (3-16 mm)

### PROFESSIONAL

	CH 18	CH 18 F
Bestelnr. (1-230 V)	35016	35020
Motorvermogen	1 PK	1 PK
Boorvermogen	20 mm	20 mm
Morseconus	MK 2	MK 2
Aantal snelheden	12	12
Snelheden	280-2300 t/min	280-2300 t/min
Dia. kolom	80 mm	80 mm
Tafelgrootte	280x280 mm	280x280 mm
Voetgrootte	440x270 mm	460x270 mm
Afstand boorkop tot tafel	460 mm	775 mm
Afstand boorkop tot voet	638 mm	1270 mm
Hoogte	1085 mm	1625 mm
Asverplaatsing	82 mm	82 mm
Gewicht	59,5 kg	72,5 kg
Prijs excl. BTW	459 €	529 €

	A	B	C	D	E	F	G
CH 18	1085	680	638	215	80	27	460
CH 18 F	1625	680	1270	215	80	27	775

- Max. 20 mm
- MK 2
- Onderstel inbegrepen
- Werktafel steeds op dezelfde hoogte



### TIP

Rollenbanen links/rechts in optie verkrijgbaar zie pag. 193



### TIP

Toebehoren: pagina 170-175

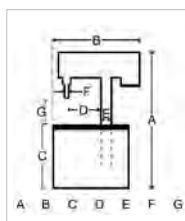

- Ideaal voor werkplaats en onderhoudsatelier
- Voorzien van boordiepte aanslag
- Machines zijn voorzien van afzonderlijke noodstop en nulspanningsschakelaar
- Onderbreking van de voeding bij openen van de riemenkast of bij het wegdraaien van de boorkopbeveiliging
- Boorkopbeveiliging is regelbaar in de hoogte
- Massieve, grote bodemplaat met T-groeven
- De CH 18 WT beschikt ook over een standaard meegeleverde onderkast voorzien van 2 laden wat interessant is voor het opbergen van boren enz.
- Werktafel is steeds op dezelfde hoogte, boorunit is regelbaar in de hoogte
- Standaard met hoogwaardige snelspanboorhouder (3-16 mm)

### PROFESSIONAL

	CH 18 WT
Bestelnr. (1-230 V)	35028
Motorvermogen	1 PK
Boorvermogen	20 mm
Morseconus	MK 2
Aantal snelheden	12
Snelheden	280-2300 t/min.
Dia. kolom	80 mm
Tafelgrootte	290x330 mm
Afstand boorkop tot tafel	520 mm
Hoogte	1850 mm
Asverplaatsing	82 mm
Gewicht	110 kg
Prijs excl. BTW	659 €

	A	B	C	D	E	F	G
CH 18WT	1850	600	870	180	80	870	530

### ONDERSTEL AFZONDERLIJK LEVERBAAR

Bestelnr.	35029
Prijs excl. BTW	209 €



## KOLOMBOORMACHINES

- Ideaal voor werkplaats en onderhoudsatelier
- Hoogte instelling van de werktafel door middel van tandheugel
- Olieopvangtafel voorzien van T-groeven en zwenkbaar van -45° naar 45° en 360° draaibaar
- Voorzien van boordiepte aanslag
- Voorzien van afzonderlijke noodstop en nulspanningsschakelaar
- Massieve, grote bodemplaat met T-groeven
- Onderbreking van de voeding bij openen van de riemenkast of bij het wegdraaien van de boorkopbeveiliging
- Boorkopbeveiliging is regelbaar in de hoogte
- Krachtstroommachines standaard met links/rechts schakelaar
- Standaard met hoogwaardige snelspanboorhouder (3-16 mm)

### PROFESSIONAL

	CH 25 F	CH 25 F
Bestelnr.	35025 (1-230 V)	35026 (3-400 V)
Motorvermogen	1 1/4 PK	1 1/4 PK
Boorvermogen	25 mm	25 mm
Morseconus	MK 3	MK 3
Aantal snelheden	12	12
Snelheden	210-2160 t/min	210-2160 t/min
Dia. kolom	92 mm	92 mm
Tafelgrootte	473x410 mm	473x410 mm
Voetgrootte	572x495 mm	572x495 mm
Afstand boorkop tot tafel	688 mm	688 mm
Afstand boorkop tot voet	1200 mm	1200 mm
Hoogte	1778 mm	1778 mm
Asverplaatsing	122 mm	122 mm
Gewicht	148 kg	148 kg
Prijs excl. BTW	879 €	879 €

	A	B	C	D	E	F	G
CH 25 F 1778	840	1200	267	92	39	688	

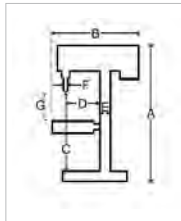

**TIP**  
Toebehoren: pagina 170-175

- Ideaal voor werkplaats en onderhoudsatelier
- Hoogte instelling van de werktafel door middel van tandheugel
- Olieopvangtafel voorzien van T-groeven en zwenkbaar van -45° naar 45° en 360° draaibaar
- Voorzien van boordiepte aanslag
- Voorzien van afzonderlijke noodstop en nulspanningsschakelaar
- Massieve, grote bodemplaat met T-groeven
- Onderbreking van de voeding bij openen van de riemenkast of bij het wegdraaien van de boorkopbeveiliging
- Boorkopbeveiliging is regelbaar in de hoogte
- Krachtstroommachines standaard met links/rechts schakelaar
- Standaard met hoogwaardige snelspanboorhouder (3-16 mm)

### PROFESSIONAL

	CH 30 F
Bestelnr. (3-400 V)	35033
Motorvermogen	1 1/2 PK
Boorvermogen	30 mm
Morseconus	MK 4
Aantal snelheden	12
Snelheden	210-2160 t/min.
Dia. kolom	92 mm
Tafelgrootte	473x410 mm
Voetgrootte	572x495 mm
Afstand boorkop tot tafel	688 mm
Afstand boorkop tot voet	1200 mm
Hoogte	1778 mm
Asverplaatsing	122 mm
Gewicht	158 kg
Prijs excl. BTW	989 €

	A	B	C	D	E	F	G
CH 30 F 1778	840	1200	267	92	39	688	

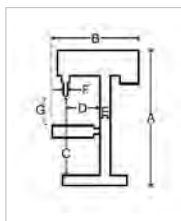

**TIP**  
Toebehoren: pagina 170-175

## KOLOMBOORMACHINES - HEAVY DUTY

- Ideaal voor intensief gebruik d.m.v. overgedimensioneerde inductiemotor
- Booras met precisiekogellagering
- Robuust uitgevoerde machines met gietijzeren kolom en voetplaat
- Hoogte instelling van de werktafel met olieopvangfunctie dmv een tandheugel
- Werktafel met T-groeven is zwenkbaar van -45° naar 45° en 360° draaibaar
- Voorzien van een boordiepte aanslag

- Voorzien van nulspanningsschakelaar en afzonderlijke noodstop
- Onderbreking van de voeding bij openen van de riemenkast of bij het wegdraaien van de boorkopbeveiliging
- Boorkopbeveiliging is regelbaar in de hoogte
- Standaard met hoogwaardige snelspanboorhouder (3-16 mm)

- Max. 20 mm
- MK 2
- Intensief gebruik

Volledig gemonteerd

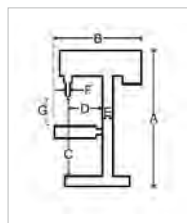

### INDUSTRIAL

	TB 20	
Bestelnr.	35030 (1-230 V)	35035 (3-400 V)
Motorvermogen	1 1/2 PK	1 1/2 PK
Boorvermogen	20 mm	20 mm
Morseconus	MK 2	MK 2
Aantal snelheden	12	12
Snelheden	230-3100 t/min	230-3100 t/min
Dia. kolom	80 mm	80 mm
Tafelgrootte	300x300 mm	300x300 mm
Voetgrootte	450x310 mm	450x310 mm
Afstand boorkop tot tafel	485 mm	485 mm
Afstand boorkop tot voet	725 mm	725 mm
Hoogte	1080 mm	1080 mm
Asverplaatsing	90 mm	90 mm
Gewicht	85 kg	85 kg
Prijs excl. BTW	979 €	979 €

	A	B	C	D	E	F	G
TB 20	1080	650	725	185	80	29	485



**TIP**

Toebehoren: pagina 170-175

- Max. 20 mm
- MK 2
- Intensief gebruik

Volledig gemonteerd

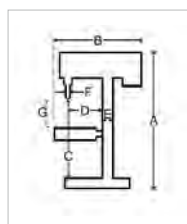

### INDUSTRIAL

	SB 20 F	
Bestelnr.	35055 (1-230 V)	35057 (3-400 V)
Motorvermogen	1 1/2 PK	1 1/2 PK
Boorvermogen	20 mm	20 mm
Morseconus	MK 2	MK 2
Aantal snelheden	12	12
Snelheden	230-3100 t/min	230-3100 t/min
Dia. kolom	80 mm	80 mm
Tafelgrootte	300x300 mm	300x300 mm
Voetgrootte	570x320 mm	570x320 mm
Afstand boorkop tot tafel	700 mm	700 mm
Afstand boorkop tot voet	1250 mm	1250 mm
Hoogte	1680 mm	1680 mm
Asverplaatsing	90 mm	90 mm
Gewicht	100 kg	100 kg
Prijs excl. BTW	1099 €	1099 €

	A	B	C	D	E	F	G
SB 20 F	1680	650	1250	185	80	33	700



**TIP**

Toebehoren: pagina 170-175

**KOLOMBOORMACHINES - HEAVY DUTY**

- Ideaal voor intensief gebruik d.m.v. overgedimensioneerde inductiemotor
- Booras met precisiekogellagering
- Robuust uitgevoerde machines met gietijzeren kolom en voetplaat
- Hoogte instelling van de werktafel met olieopvangfunctie dmv een tandheugel
- Werktafel met T-groeven is zwenkbaar van -45° naar 45° en 360° draaibaar
- Voorzien van een boordiepte aanslag

- Voorzien van nulspanningsschakelaar en afzonderlijke noodstop
- Onderbreking van de voeding bij openen van de riemenkast of bij het wegdraaien van de boorkopbeveiliging
- Boorkopbeveiliging is regelbaar in de hoogte
- Standaard met hoogwaardige snelspanboorhouder (3-16 mm)

**INDUSTRIAL**

**SB 25 F**

Bestelnr.	35059 (1-230 V)	35061 (3-400 V)
Motorvermogen	2 PK	2 PK
Boorvermogen	25 mm	25 mm
Morseconus	MK 3	MK 3
Aantal snelheden	9	9
Snelheden	230-1910 t/min	230-1910 t/min
Dia. kolom	90 mm	90 mm
Tafelgrootte	350x350 mm	350x350 mm
Voetgrootte	600x380 mm	600x380 mm
Afstand boorkop tot tafel	700 mm	700 mm
Afstand boorkop tot voet	1250 mm	1250 mm
Hoogte	1820 mm	1820 mm
Asverplaatsing	120 mm	120 mm
Gewicht	180 kg	180 kg
Prijs excl. BTW	1649 €	1649 €

	A	B	C	D	E	F	G
SB 25 F	1820	720	1250	230	92	38	700

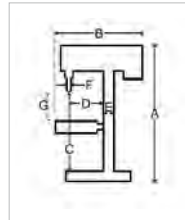

- Max. 25 mm
- MK 3
- Intensief gebruik

Volledig gemonteerd



**TIP**  
Toebehooren: pagina 170-175

**INDUSTRIAL**

**SB 32 F**

Bestelnr.	35047 (1-230 V)	35048 (3-400 V)
Motorvermogen	3 PK	3 PK
Boorvermogen	32 mm	32 mm
Morseconus	MK 4	MK 4
Aantal snelheden	9	9
Snelheden	230-1910 t/min	230-1910 t/min
Dia. kolom	102 mm	102 mm
Tafelgrootte	400x400 mm	400x400 mm
Voetgrootte	600x380 mm	600x380 mm
Afstand boorkop tot tafel	670mm	670 mm
Afstand boorkop tot voet	1270 mm	1270 mm
Hoogte	1800 mm	1800 mm
Asverplaatsing	140 mm	140 mm
Gewicht	210 kg	210 kg
Prijs excl. BTW	1949 €	1949 €

	A	B	C	D	E	F	G
SB 32 F	1800	770	1270	230	102	46	670

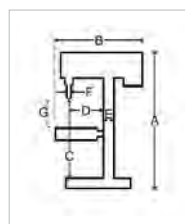

- Max. 32 mm
- MK 4
- Intensief gebruik

Volledig gemonteerd



**TIP**  
Toebehooren: pagina 170-175

**KOLOMBOORMACHINES - HEAVY DUTY**

- Max. 32 mm
- MK 4
- Intensief gebruik
- L/R schakelaar
- Motor 2 snelheden
- Koelpomp

Volledig gemonteerd



**TIP**

Toebehoren: pagina 170-175

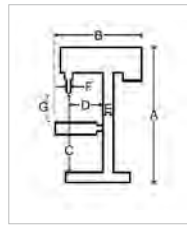

- Ideaal voor intensief gebruik d.m.v. overgedimensioneerde inductiemotor
- Booras met precisiekogellagering
- Robuust uitgevoerde machines met gietijzeren kolom en voetplaat
- Hoogte instelling van de werktafel met olieopvangfunctie dmv een tandheugel
- Werktafel met T-groeven is zwenkbaar van -45° naar 45° en 360° draaibaar
- Voorzien van een boordiepte aanslag
- Standaard met koelpomp, links/rechts schakelaar, motor met 2 snelheden
- Voorzien van nulspanningsschakelaar en afzonderlijke noodstop
- Onderbreking van de voeding bij openen van de riemenkast of bij het wegdraaien van de boorkopbeveiliging
- Boorkopbeveiliging is regelbaar in de hoogte
- Standaard met hoogwaardige snelspanboorhouder (3-16 mm)

**INDUSTRIAL**

SB 45 F	
Bestelnr. (3-400 V)	35051
Motorvermogen	3 PK
Boorvermogen	32 mm
Morseconus	MK 4
Aantal snelheden	9
Snelheden	115-1910 t/min.
Dia. kolom	102 mm
Tafelgrootte	400x400 mm
Voetgrootte	600x380 mm
Afstand boorkop tot tafel	670 mm
Afstand boorkop tot voet	1270 mm
Hoogte	1800 mm
Asverplaatsing	140 mm
Gewicht	230 kg
Prijs excl. BTW	2399 €

	A	B	C	D	E	F	G
SB 45 F	1800	770	1270	230	102	46	670

**RADIAAL KOLOMBOORMACHINE**

- Max. 20 mm
- MK 2
- Radiaal functie

Volledig gemonteerd



**TIP**

Toebehoren: pagina 170-175

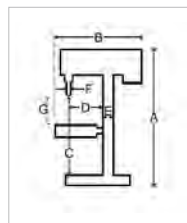

- Werktafel steeds op dezelfde hoogte, boorunit is in de hoogte regelbaar
- Deze machine beschikt tevens over een radiaalfunctie zodat de afstand van de boorkop tot kolom aan het werkstuk aangepast kan worden.
- Kop zwenkbaar voor bewerkingen onder hoek (links: 90° / rechts: 30°)
- Booras met precisiekogellagering
- Voorzien van een boordiepte aanslag
- Voorzien van nulspanningsschakelaar en afzonderlijke noodstop
- Onderbreking van de voeding bij openen van de riemenkast of bij het wegdraaien van de boorkopbeveiliging
- Standaard met hoogwaardige snelspanboorhouder (3-16 mm)

**INDUSTRIAL**

RDP 20	
Bestelnr. (3-400 V)	35050
Motorvermogen	1/2 PK
Boorvermogen	20 mm
Morseconus	MK 2
Aantal snelheden	9
Snelheden	190-2600 t/min.
Dia. kolom	80 mm
Tafelgrootte	750x450 mm
Voetgrootte	750x450 mm
Afstand boorkop tot tafel	640 mm
Afstand boorkop tot kolom	145 tot 450 mm
Hoogte	1850 mm
Asverplaatsing	80 mm
Gewicht	90 kg
Prijs excl. BTW	2099 €

	A	B	C	D	E	F	G
RDP 20	1850	1020	-	145-450	80	29	640



## KOLOMBOORMACHINES MET TRAPLOZE SNELHEIDSREGELING

- Ideaal voor intensief gebruik d.m.v. overgedimensioneerde inductiemotor
- Traploze snelheidsregeling met digitale aflezing
- Booras met precisiekogellagering
- Robuust uitgevoerde machines met gietijzeren kolom en voetplaat
- Hoogte instelling van de werktafel met olieopvangfunctie dmv een tandheugel
- Werktafel met T-groeven in / 360° draaibaar
- Voorzien van een boordiepte aanslag
- Voorzien van nulspanningsschakelaar en afzonderlijke noodstop
- Onderbreking van de voeding bij het wegdraaien van de boorkopbeveiliging
- Standaard met hoogwaardige snelspanboorhouder (3-16 mm)

- Max. 30mm
- MK 3
- Traploze snelheidsregeling
- Digitale display

### VARIO

Volledig gemonteerd



Traploze  
snelheidsregeling

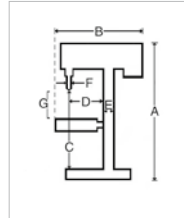

**TIP**

Toebehoren: pagina 170-175

### INDUSTRIAL

#### TB 250 VARIO

Bestelnr. (3-400V)	35037
Motorvermogen	2 PK
Boorvermogen	25 mm
Morseconus	MK 3
Aantal snelheden	traploos
Snelheden	250-2600 t/min.
Dia. kolom	100 mm
Tafelgrootte	290x380 mm
Voetgrootte	580x350 mm
Afstand boorkop tot tafel	450 mm
Afstand boorkop tot voet	700 mm
Hoogte	1330 mm
Asverplaatsing	135 mm
Gewicht	195 kg
Prijs excl. BTW	1999 €

	A	B	C	D	E	F	G
TB 250	1330	800	700	250	100	46	450

- Ideaal voor intensief gebruik d.m.v. overgedimensioneerde inductiemotor
- Traploze snelheidsregeling met digitale aflezing
- Booras met precisiekogellagering
- Robuust uitgevoerde machines met gietijzeren kolom en voetplaat
- Hoogte instelling van de werktafel met olieopvangfunctie dmv een tandheugel
- Werktafel met T-groeven in / 360° draaibaar
- Voorzien van een boordiepte aanslag
- Voorzien van nulspanningsschakelaar en afzonderlijke noodstop
- Onderbreking van de voeding bij het wegdraaien van de boorkopbeveiliging
- Standaard met hoogwaardige snelspanboorhouder (3-16 mm)

- Max. 30mm
- MK 3
- Traploze snelheidsregeling
- Digitale display

### VARIO

Volledig gemonteerd



Traploze  
snelheidsregeling

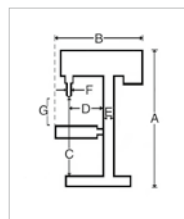

**TIP**

Toebehoren: pagina 170-175

### INDUSTRIAL

#### SB 250 VARIO

Bestelnr. (3-400V)	35034
Motorvermogen	2 PK
Boorvermogen	25 mm
Morseconus	MK 3
Aantal snelheden	traploos
Snelheden	250-2600 t/min.
Dia. kolom	100 mm
Tafelgrootte	290x380 mm
Voetgrootte	660x380 mm
Afstand boorkop tot tafel	650 mm
Afstand boorkop tot voet	1200 mm
Hoogte	1800 mm
Asverplaatsing	135 mm
Gewicht	225 kg
Prijs excl. BTW	2099 €

	A	B	C	D	E	F	G
SB 250	1800	800	1200	250	100	46	650

TANDWIELAANGEDREVEN KOLOMBOORMACHINES

- Tandwielangedreven kolomboormachine voor inzet in industriële omgeving
- Manuele voeding van de booras
- Zware, massieve gietstalen uitvoering voor trillingsarm en accuraat werk
- Rustige loop door geslepen tandwielen, hoge nauwkeurigheid dankzij stabiele hoofdspil, gehard en geslepen
- Voorzien van nulspanningsschakelaar en afzonderlijke noodstop

- Onderbreking van de voeding bij het wegdraaien van de boorkopbeveiliging
- Automatische gereedschapsuitwerping
- Tafel en boornit van de GT 30 F zijn afzonderlijk in de hoogte regelbaar door middel van een tandheugel
- Standaard met hoogwaardige snelspanboorhouder (3-16 mm)

- Max. 30 mm
- MK 3
- Machine voorzien van:
  - hoofdschakelaar
  - noodstop
  - rechts-linksomschakeling
  - bedieningshendels voor het instellen van de snelheden
  - halogeenlamp

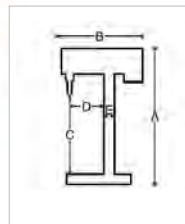

**INDUSTRIAL**

GT 30	
Bestelnr. (3-400 V)	35060
Motorvermogen	1 PK
Boorvermogen in gietijzer	Ø 30 mm/M16
Boorvermogen in staal	Ø 25 mm/M16
Morseconus	MK 3
Aantal snelheden	6
Snelheden	125~2825 t/min.
Dia. kolom	Ø 95 mm
Afmeting tafel nuttig	310x320 mm
Wijze van boren	manueel
Afstand boorkop/kolom	240 mm
Afstand boorkop/sokkel	650 mm
Max. verplaatsing van de kop	500 mm
Asverplaatsing	110 mm
Gewicht	230 kg
Afmetingen	700x500x1425 mm
Prijs excl. BTW	1899 €



ONDERSTEL GT 30	
Bestelnr	35069
Prijs excl. BTW	229 €

	A	B	C	D	E
GT 30	1425	700	650	240	100



**TIP**  
Toebehoren: pagina 170-175

- Max. 30 mm
- MK 3
- Machine voorzien van:
  - hoofdschakelaar
  - noodstop
  - rechts-linksomschakeling
  - bedieningshendels voor het instellen van de snelheden
  - halogeenlamp

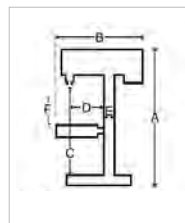

**INDUSTRIAL**

GT 30 F	
Bestelnr. (3-400 V)	35062
Motorvermogen	1 PK
Boorvermogen in gietijzer	Ø 30 mm/M16
Boorvermogen in staal	Ø 25 mm/M16
Morseconus	MK 3
Aantal snelheden	6
Snelheden	125~2825 t/min.
Dia. kolom	Ø 95 mm
Afmeting tafel nuttig	310x320 mm
Wijze van boren	manueel
Afstand boorkop/kolom	240 mm
Afstand boorkop/sokkel	1100 mm
Max. afstand boorkop/tafel	630 mm
Max. verplaatsing van de kop	250 mm
Asverplaatsing	110 mm
Gewicht	300 kg
Afmetingen	700x500x1925 mm
Prijs excl. BTW	2399 €

	A	B	C	D	E	F
GT 30F	1925	700	1100	240	100	630



**TIP**  
Toebehoren: pagina 170-175

## TANDWIELAANGEDREVEN KOLOMBOORMACHINES

- Tandwielangedreven kolomboormachine voor inzet in industriële omgeving
- Manuele neerwaartse voeding van de booras
- Zware, massieve gietstalen uitvoering voor trillingsarm en accuraat werk
- Rustige loop door geslepen tandwielen, hoge nauwkeurigheid dankzij stabiele hoofdspil, gehard en geslepen
- Voorzien van nulspanningsschakelaar en afzonderlijke noodstop
- Onderbreking van de voeding bij het wegdraaien van de boorkopbeveiliging
- Tafel door middel van een tandheugel in de hoogte instelbaar
- Automatische gereedschapsuitwerping
- Voorzien van werktafel die zwenkbaar is in +/- 45 °
- Standaard met hoogwaardige snelspanboorhouder (3-16 mm)

- Max. 35 mm
- MK 3
- Machine voorzien van:
  - hoofdschakelaar
  - noodstop
  - rechts-linksomschakeling
  - bedieningshendels voor het instellen van de snelheden
  - halogeenlamp
  - koelpomp
- Motor 2 snelheden

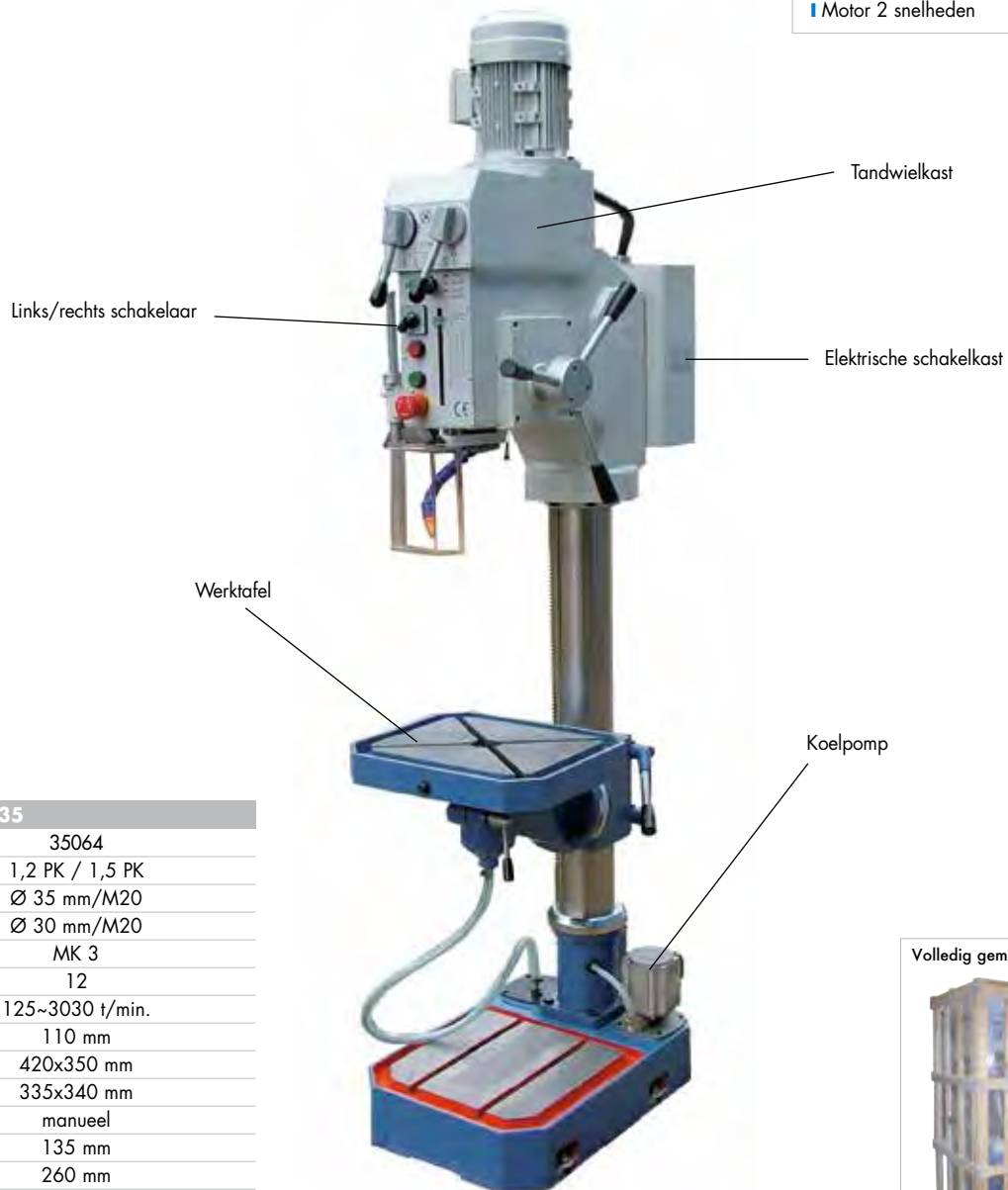

### INDUSTRIAL

#### GT 35

Bestelnr. (3-400 V)	35064
Motorvermogen	1,2 PK / 1,5 PK
Boorvermogen in gietijzer	Ø 35 mm/M20
Boorvermogen in staal	Ø 30 mm/M20
Morseconus	MK 3
Aantal snelheden	12
Snelheden	125~3030 t/min.
Dia. kolom	110 mm
Afmeting tafel	420x350 mm
Afmeting tafel nuttig	335x340 mm
Wijze van boren	manueel
Asverplaatsing	135 mm
Afstand boorkop/kolom	260 mm
Afstand boorkop/sokkel	1150 mm
Max. afstand boorkop/tafel	670 mm
Hoekverdraaiing max.tafel	±45°
Max. tafel verplaatsing	605 mm
Gewicht	340 kg
Prijs excl. BTW	2999 €

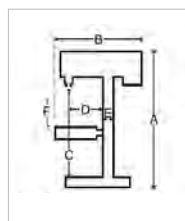

	A	B	C	D	E	F
GT 35	2010	730	1150	260	110	670

#### Volledig gemonteerd



**TIP**  
Toebehoren: pagina 170-175

TANDWIELAANGEDREVEN KOLOMBOORMACHINES

- I Tandwielangedreven kolomboormachine voor inzet in industriële omgeving
- I Mechanische neerwaartse voeding van de booras
- I Zware, massieve gietstalen uitvoering voor trillingsarm en accuraat werk
- I Rustige loop door geslepen tandwielen, hoge nauwkeurigheid dankzij stabiele hoofdspil, gehard en geslepen
- I Voorzien van nulspanningsschakelaar en afzonderlijke noodstop
- I Onderbreking van de voeding bij het wegdraaien van de boorkopbeveiliging
- I Tafel en boorunit zijn afzonderlijk in de hoogte regelbaar door middel van een tandheugel
- I Automatische gereedschapsuitwerping
- I Voorzien van werktafel die zwenkbaar is in +/- 45 °
- I Standaard met hoogwaardige snelspanboorhouder (3-16 mm)

- I Max. 35 mm
- I MK 3
- I Mechanische neerwaartse voeding
- I Machine voorzien van:
  - hoofdschakelaar
  - noodstop
  - rechts-linksomschakeling
  - bedieningshendels voor het instellen van de snelheden
  - halogeenlamp
  - koelpomp
- I Motor 2 snelheden

Rechts/links schakelaar

Tandwielkast

Elektrische schakelkast

Kop afzonderlijk in hoogte regelbaar 180mm

**MECHANISCHE NEERWAARTSE VOEDING**

Koelpomp

Volledig gemonteerd



**INDUSTRIAL**

GT 35 M	
Bestelnr. (3-400 V)	35066
Motorvermogen	1,2/1,5 PK
Boorvermogen in gietijzer	Ø 35 mm/M20
Boorvermogen in staal	Ø 30 mm/M20
Morseconus	MK 3
Aantal snelheden	12
Snelheden	125~3030 t/min.
Daalsnelheid (3)	0.1-0.3 mm/r
Dia. kolom	110 mm
Afmeting tafel	420x350 mm
Max. tafel verplaatsing	500 mm
Hoekverdraaiing max.tafel	±45°
Wijze van boren	manueel + mechanische voeding
Asverplaatsing	135 mm
Afstand boorkop/kolom	260 mm
Afstand boorkop/sokkel	1165 mm
Max. afstand boorkop/tafel	685 mm
Gewicht	340 kg
Prijs excl. BTW	3499 €

	A	B	C	D	E	F
GT 35M	2080	750	1165	260	110	685

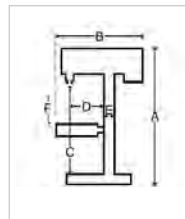

**TIP**  
Toebehoren: pagina 170-175

persluchttechniek  
lassen en snijden  
metaalbewerking  
handgereedschap  
gereedschapswagens  
pomptechniek  
stroomaggregaten  
construction equipment  
houtbewerking  
cleaning equipment



## TANDWIELAANGEDREVEN KOLOMBOORMACHINES

- Tandwielaaangedreven kolomboormachine voor inzet in industriële omgeving
- Elektromechanische neerwaartse voeding van de booras
- Zware, massieve gietstalen uitvoering voor trillingsarm en accuraat werk
- Rustige loop door geslepen tandwielen, hoge nauwkeurigheid dankzij stabiele hoofdspil, gehard en geslepen
- Voorzien van nulspanningsschakelaar en afzonderlijke noodstop
- Onderbreking van de voeding bij het wegdraaien van de boorkopbeveiliging
- Tafel door middel van een tandheugel in de hoogte instelbaar
- Automatische gereedschapsuitwerping
- Voorzien van werktafel die zwenkbaar is in +/- 45 °
- Standaard met hoogwaardige snelspanboorhouder (3-16 mm)

- Max. 40 mm
- MK 4
- Elektromechanische neerwaartse voeding
- Machine voorzien van:
  - hoofdschakelaar
  - noodstop
  - rechts-linksomschakeling
  - bedieningshendels voor het instellen van de snelheden
  - halogeenlamp
  - koelpomp
- Motor 2 snelheden

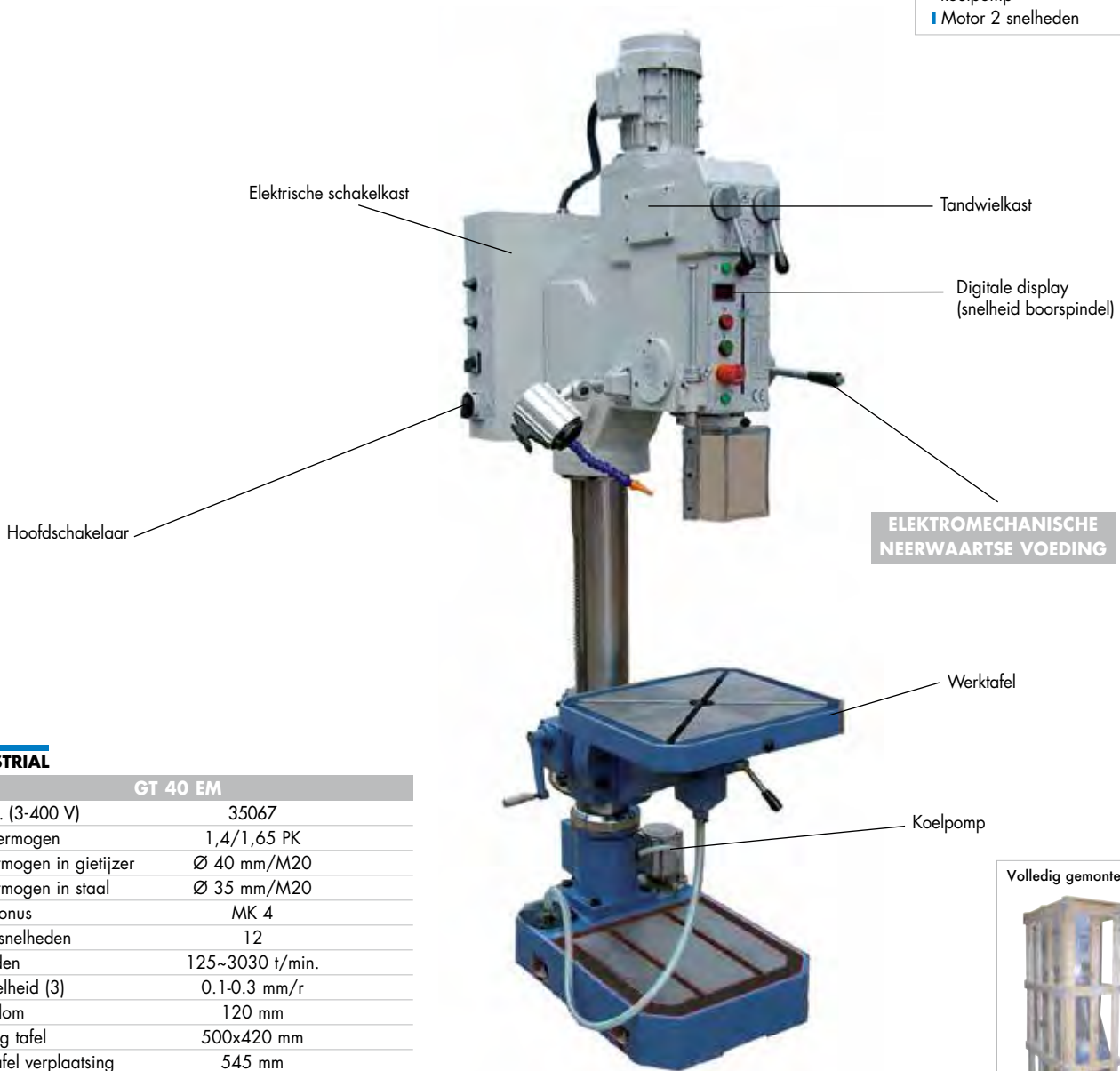

### INDUSTRIAL

#### GT 40 EM

Bestelnr. (3-400 V)	35067
Motorvermogen	1,4/1,65 PK
Boorvermogen in gietijzer	Ø 40 mm/M20
Boorvermogen in staal	Ø 35 mm/M20
Morseconus	MK 4
Aantal snelheden	12
Snelheden	125~3030 t/min.
Daalsnelheid (3)	0.1-0.3 mm/r
Dia. kolom	120 mm
Afmeting tafel	500x420 mm
Max. tafel verplaatsing	545 mm
Hoekverdraaiing max.tafel	± 45°
Wijze van boren	manueel + elektromechanische voeding
Asverplaatsing	160 mm
Afstand boorkop/kolom	320 mm
Afstand boorkop/sokkel	1140 mm
Max. afstand boorkop/tafel	585 mm
Gewicht	430 kg
Prijs excl. BTW	3999 €

	A	B	C	D	E	F
GT 40 EM	2140	875	1140	320	120	585

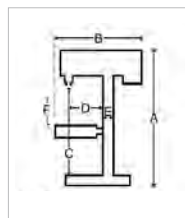

**TIP**  
Toebehoren: pagina 170-175

**BOOR- EN FREESMACHINES**

- Universele machine voor elke werkplaats, onderhoudsatelier
- Massieve, precieze kruistafel met hoog afgewerkt oppervlak
- Booras voorzien van precieze kegelrollagers
- Kruistafel in de hoogte verstelbaar dmv een tandheugel en 360° draaibaar (RF40HC)
- Kop zwenkbaar voor bewerkingen onder hoek (links: 30° / rechts: 90°) (RF40/RF40HC/RF45)
- Freeskop in de hoogte verstelbaar dmv een tandheugel en 360° draaibaar (RF31/RF40/RF40HC)
- Links/rechts draairichting voor draadsnijden
- M 10 draadstang voor aantrekken van freesgereedschap
- Voorzien van nulspanningsschakelaar en afzonderlijke noodstop
- Koppeling voor omschakelen van grofinstelling naar fijninstelling
- Boorkopbeveiliging met eindschakelaar
- Zwaluwstartgeleiding (RF45)

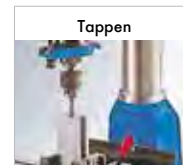

- MK 3
- Riemoverbrenging
- Vlakfrezen
- Tappen (optie)
- Boren



ONDERSTEL OPTIONEEL



**TIP**

Toebehoren: pagina 170-175

**INDUSTRIAL**

RF 31	
Bestelnr. (1-230 V)	40030
Motorvermogen	1 1/2 PK
Boorvermogen (staal)	32 mm
Freescapaciteit meskopfrees	76 mm
Freescapaciteit vingerfrees	20 mm
Tapcapaciteit	M16
Snelheid as	125-2500 t/min.
Morseconus	MK 3
Asverplaatsing	130 mm
Werkstuk	340 mm
Afstand boorkop/tafel	430 mm
Tafel lxb	730x210 mm
Dwarsverplaatsing	185 mm
Langsverplaatsing	430 mm
Diameter kolom	115 mm
Maten	800x737x1143 mm
Gewicht	270 kg
Prijs excl. BTW	2190 €

**ONDERSTEL RF 31**

Bestelnr	40100
Prijs excl. BTW	219 €

- MK 3
- Tandwielkast
- Kop zwenkbaar voor bewerkingen onder hoek (links: 30°/rechts: 90°)
- Vlakfrezen
- Tappen (optie)
- Boren
- Spiebaan frezen
- Onder hoek boren



ONDERSTEL OPTIONEEL



**TIP**

Toebehoren: pagina 170-175

**INDUSTRIAL**

RF 40		
Bestelnr.	40042 (1-230 V)	40040 (3-400 V)
Motorvermogen	1 1/2 PK	1 PK
Boorvermogen (staal)	32 mm	32 mm
Freescapaciteit meskopfrees	100 mm	100 mm
Freescapaciteit vingerfrees	32 mm	32 mm
Tapcapaciteit	M20	M20
Snelheid as	50-1250	50-1250
Morseconus	MK 3	MK 3
Asverplaatsing	130 mm	130 mm
Werkstuk	480 mm	480 mm
Afstand boorkop/tafel	385 mm	385 mm
Tafel lxb	730x210 mm	730x210 mm
Dwarsverplaatsing	230 mm	230 mm
Langsverplaatsing	430 mm	430 mm
Diameterkolom	115 mm	115 mm
Maten	800x737x1143 mm	800x737x1143 mm
Gewicht	270 kg	270 kg
Prijs excl. BTW	3190 €	3190 €

**ONDERSTEL RF 40**

Bestelnr	40100
Prijs excl. BTW	219 €

**BOOR- EN FREESMACHINES**

**INDUSTRIAL**

**RF 40 HC**

Bestelnr. (3-400 V)	40048
Motorvermogen	1 PK
Boorvermogen (staal)	32 mm
Freescapaciteit meskopfrees	100 mm
Freescapaciteit vingerfrees	32 mm
Tapcapaciteit	M20
Snelheid as	50-1250 t/min.
Morseconus	MK 3
Asverplaatsing	130 mm
Werkstuk	480 mm
Tafel lxb	585x190 mm
Afstand boorkop/tafel	600 mm
Dwarsverplaatsing	180 mm
Langsverplaatsing	340 mm
Diameter kolom	115 mm
Maten	839x737x1817 mm
Gewicht	280 kg
Prijs excl. BTW	3590 €



- | MK3
- | Tandwielkast
- | Vlakfreesen
- | Tappen (optie)
- | Boren
- | Spiebaan frezen
- | Onder hoek boren



**TIP**

Toebehoren: pagina 170-175

**INDUSTRIAL**

**RF 45**

Bestelnr. (3-400 V)	40047
Motorvermogen	1 PK
Boorvermogen (staal)	32 mm
Freescapaciteit meskopfrees	100 mm
Freescapaciteit vingerfrees	32 mm
Tapcapaciteit	M20
Snelheid as	50-1250 t/min.
Morseconus	MK 3
Asverplaatsing	130 mm
Werkstuk	510 mm
Afstand boorkop/tafel	425 mm
Tafel lxb	820x240 mm
Dwarsverplaatsing	210 mm
Langsverplaatsing	520 mm
Diameter kolom	zwaluwstaart
Maten	915x737x1194 mm
Gewicht	330 kg
Prijs excl. BTW	3990 €



- | MK 3
- | Tandwielkast
- | Zwaluwstaart
- | Vlakfreesen
- | Tappen (optie)
- | Boren
- | Spiebaan frezen
- | Onder hoek boren



**TIP**

Toebehoren: pagina 170-175

**ONDERSTEL RF 45**

Bestelnr.	40100
Prijs excl. BTW	219 €

- | Voor het vastklemmen van alle soorten frezen en boren
- | Aantrekken conus d.m.v. draadstang M10



**FREESWERKTUIGHOUDERS VOOR RF 31-40-45**

Bestelnr.	40115
Morse conus	MK 3
Capaciteit	3-25 mm
Prijs excl. BTW	319 €

- | Voor: RF 31-40-45
- | Links- rechtsvoeding voor de dwarsverplaatsing van de kruistafel
- | Met traploze snelheidsinstelling
- | Incl. einderischakelaar



**LINKS/RECHTS - VOEDING**

Bestelnr.	40110
Spanning	1-230V
Prijs excl. BTW	599 €

- | 24 x aantrekbouten
- | 4 x verlengmoeren + 6 x spanstempels
- | 6 x T-gleuf moeren + 6 x moeren
- | 6 x spanblokken

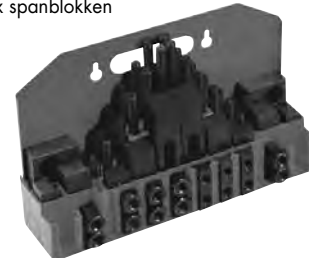

**SPANBOUTENSET M14 - 52-DELIG**

Bestelnr.	40125
Prijs excl. BTW	119 €

## SPANKLEMMEN

- Economische uitvoering die past bij de meeste kolomboormachines



### ECOLINE

#### SPANKLEMMEN MET VLAKKE BEKKEN

Bestelnr.	45005	45010	45015	45020
Bekbreedte	75 mm	100 mm	125 mm	150 mm
Max. opening	75 mm	100 mm	125 mm	150 mm
Gewicht	3,5 kg	4,5 kg	6 kg	7,5 kg
Prijs excl. BTW	22,90 €	28,90 €	38,90 €	46,50 €

- Professionele klemmen met prismabekken waarmee ook ronde werkstukken stevig worden vastgeklemd

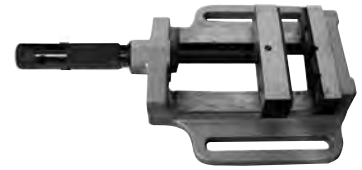

### PROFESSIONAL

#### SPANKLEMMEN MET PRISMABEKKEN

Bestelnr.	45029	45030	45031	45032
Bekbreedte	75 mm	100 mm	125 mm	150 mm
Max. opening	75 mm	100 mm	125 mm	150 mm
Gewicht	4 kg	5,6 kg	8,2 kg	12 kg
Prijs excl. BTW	69 €	109 €	139 €	199 €

- Professionele klem, het werkstuk wordt dankzij het snelspanmechanisme snel geklemd



### PROFESSIONAL

#### SPANKLEMMEN MET SNELSPANMECHANISME

Bestelnr.	45047	45049
Bekbreedte	100 mm	150 mm
Max. opening	100 mm	150 mm
Gewicht	8 kg	15 kg
Prijs excl. BTW	159 €	239 €

- Machineklem geplaatst op eigen kruistafel
- Ideaal om gaten te boren met kleine tussenafstand zonder werkstuk te verplaatsen

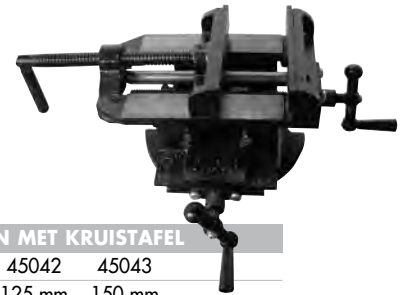

### PROFESSIONAL

#### SPANKLEMMEN MET KRUISTAFEL

Bestelnr.	45041	45042	45043
Bekbreedte	100 mm	125 mm	150 mm
Max. opening	100 mm	125 mm	150 mm
Gewicht	10 kg	14 kg	18 kg
Prijs excl. BTW	89 €	119 €	139 €



- Super robuuste spanklemmen
- Vervaardigd uit hoogwaardig gietstaal, geleidingen gehard en geslepen
- Afgeschermdde spil
- Draaibasis met graden indeling
- Klembekken van LV 50 en LV 60 kunnen verplaatst worden naar de buitenkant voor max. opspancapaciteit

### INDUSTRIAL

#### PRECISIE MACHINEKLEMMEN

Bestelnr.	45100	45110	45115	45130	45135
Type	LK 100	LK 130	LK 150	LV 50	LV 60
Bekbreedte	100 mm	125 mm	150 mm	130 mm	150 mm
Max. opening	0-62 mm	0-78 mm	0-106 mm	0-315 mm	0-365 mm
Gewicht	10 kg	19 kg	27 kg	32 kg	45 kg
Prijs excl. BTW	189 €	249 €	309 €	419 €	519 €

- Preciese kruistafel met hoog afgewerkt oppervlak
- Voorzien van twee T-gleuven (14 mm)
- Nastelbare zwaluwstaartgeleidingen
- Voor lichte freeswerkzaamheden



### PROFESSIONAL

#### KRUISTAFEL

Bestelnr.	45045
Tafelafmeting	470x150 mm
Verplaatsing X/Y	330 mm / 150 mm
Gewicht	25 kg
Prijs excl. BTW	369 €

- Voor montage spanklem op tafel
- 45150 is geschikt voor: CH 16 N, CH 16 NF, CH 18 A, CH 18 F
- 45151 is geschikt voor: TB 20, SB 20 F, SB 25 F, SB 32 F, GT 30, GT 30 F, GT 35, GT 35 M, GT 40 EM, TB 250, SB 250, kruistafel



### PROFESSIONAL

#### T-BOUT

Bestelnr.	45150	45151
Afmetingen	M10 x 40	M12 x 70
Prijs excl. BTW	3 €	3,50 €



**BANKSCHROEVEN - TOEBEHOREN**

Bank Schroef van industriële kwaliteit, 360° draaibare basis met pijpbecken en geharde klembek

**INDUSTRIAL**

	INDUSTRIËLE BANKSCHROEVEN					
Bestelnr.	45210	45212	45214	45216	45218	45220
Capaciteit	75 mm	100 mm	125 mm	150 mm	200 mm	250 mm
Gewicht	5 kg	8 kg	12 kg	16 kg	22 kg	24 kg
Prijs excl. BTW	59 €	69 €	79 €	99 €	149 €	229 €

Optioneel: set aluminium klauwen met magneetstrook

Bestelnr.	45230	45232
	zacht	prisma
Lengte	150 mm	150 mm
Prijs excl. BTW	19 €	19 €

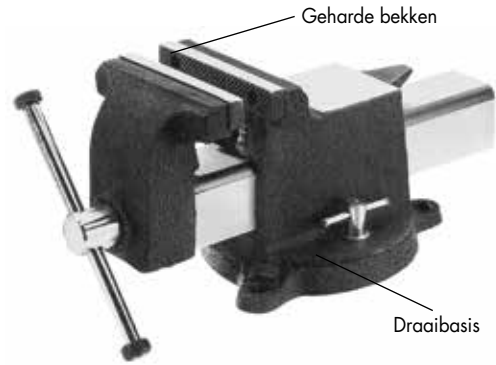

Bank Schroef van industriële kwaliteit, 360° draaibare basis met geharde pijpbecken en geharde klembek  
De bankvijs kan onder hoek geplaatst worden in 4 posities tussen 0° en 90° en is uitgerust met vervangbare pijpbecken.

**INDUSTRIAL**

	MULTIFUNCTIONELE BANKSCHROEVEN	
Bestelnr.	45222	
Capaciteit	125 mm	
Gewicht	12 kg	
Prijs excl. BTW	199 €	

Optioneel: set aluminium klauwen met magneetstrook

Bestelnr.	45230	45232
	zacht	prisma
Lengte	150 mm	150 mm
Prijs excl. BTW	19 €	19 €

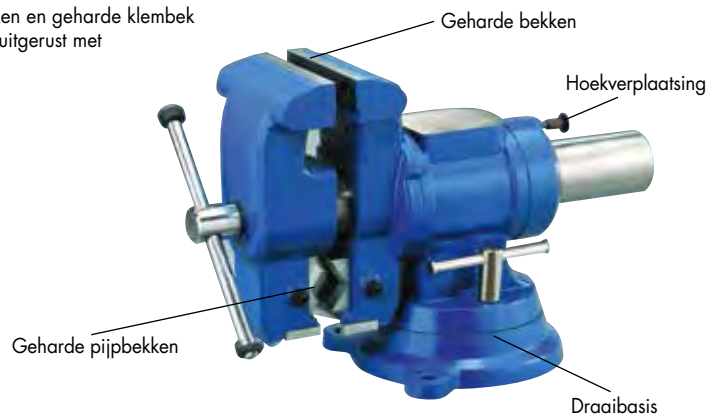

Automatische boorkop incl. cône



**PROFESSIONAL**

	SNELSPANBOORKOPPEN				
Bestelnr.	45140	45141	45145	45142	45143
Morse conus	MK 2	MK 3	MK 4	MK 2	MK 3
Max. opening	3-16mm	3-16mm	3-16mm	0-13mm	0-13mm
Prijs excl. BTW	59 €	69 €	75 €	59 €	69 €

Bij het opendraaien van de boorkopbeveiliging valt de machine automatisch stil  
Eenvoudige montage  
In de hoogte instelbaar

**PROFESSIONAL**

	UNIVERSELE BOORKOPBEVEILIGING MET EINDSCHAKELAAR	
Bestelnr.	35094	
Prijs excl. BTW	89 €	



Compleet met tank, koelflexibel en schakelaar  
Bevestiging op machine door middel van de magneet van de koelflexibel  
Inhoud tank: 11 L

**PROFESSIONAL**

	UNIVERSELE KOELPOMP	
Bestelnr.	40130	
Spanning	1-230V	
Prijs excl. BTW	199 €	



Met magnetische basis

**PROFESSIONAL**

	HALOGEENLAMP	
Bestelnr.	40135	
Spanning	1-230V	
Prijs excl. BTW	89 €	



Koelolie voor zaag- en boormachines  
Koelolie mengen met water (1/10)  
5 liter (5x10= 50l)

**PROFESSIONAL**

	BOOR- EN SNIJOLIE	
Bestelnr.	25230	
Prijs excl. BTW	31,90 €	



Tandwielkastolie SAE 68  
5 liter

**PROFESSIONAL**

	TANDWIELKASTOLIE	
Bestelnr.	25234	
Prijs excl. BTW	25,90 €	



persluchttechniek  
lassen en snijden  
metaalbewerking  
werkplaatsinrichting  
handgereedschap  
pomptechniek  
stroomaggregaten  
construction equipment  
houtbewerking  
cleaning equipment

## SPIRAALBOREN

Sterk presterende spiraalboor geschikt voor al het normale boorwerk in algemeen gangbare materialen.

- | Spiraalbooren DIN 338 Type N
- | Punthoek: Kegelmantel
- | Spiraalhoek: 20-30°
- | Ø-Tolerantie: h8
- | Rechtsnijdend



### HSS-G

- | Uitdunning: Vanaf Ø 3,0 mm splitpoint geometrie DIN 1412 C
- | Spaangroef: 118°
- | Oppervlak: Blank

Sterk presterende geslepen spiraalboor van Hoge Sterkte Staal. De compleet geslepen spiraalboor heeft een verhoogde rondloopnauwkeurigheid.

Toepassingsgebied:  
voor staal, gietstaal gelegeerd en ongelegeerd (tot 900 N/mm<sup>2</sup> sterkte), grijs, temper-, nodulair en spuitgietijzer, gesinterd ijzer, nieuwzilver, grafiet, kortverspanende aluminiumlegeringen, messing en brons.

- | 19 spiraalboren
- | Van Ø1,0mm tot 10mm x 0,5 olopend
- | In metalen industriecassette



#### PROFESSIONAL

##### SET SPIRAALBOREN DIN 338 TYPE N HSS-G

Bestelnr. 40675  
Prijs excl. BTW 27,90 €

### HSS-G Co 5

- | Uitdunning: Vanaf Ø 3,0 mm splitpoint geometrie DIN 1412 C
- | Spaangroef: 130°
- | Oppervlak: Goudbruin

Zoals HSS-G plus kobaltgelegeerd. Het kobaltgehalte zorgt voor een hogere hittebestendigheid.

Toepassingsgebied:  
voor ongelegeerde en gelegeerde staalsoorten (tot 1100 N/mm<sup>2</sup> sterkte), warm en koud vervormbare staalsoorten, non-ferro- en inzetstalen evenals roest- en zuurbestendige staalsoorten.

- | 19 spiraalboren
- | Van Ø1,0mm tot 10mm x 0,5 olopend
- | In metalen industriecassette



#### PROFESSIONAL

##### SET SPIRAALBOREN DIN 338 TYPE N HSS-G Co 5

Bestelnr. 40676  
Prijs excl. BTW 47,90 €

- | 25 spiraalboren
- | Van Ø1,0mm tot 13mm x 0,5 olopend
- | In metalen industriecassette



#### PROFESSIONAL

##### SET SPIRAALBOREN DIN 338 TYPE N HSS-G

Bestelnr. 40677  
Prijs excl. BTW 53,90 €

- | 25 spiraalboren
- | Van Ø1,0mm tot 13mm x 0,5 olopend
- | In metalen industriecassette



#### PROFESSIONAL

##### SET SPIRAALBOREN DIN 338 TYPE N HSS-G Co 5

Bestelnr. 40678  
Prijs excl. BTW 89 €



persluchttechniek  
lassen en snijden  
metaalbewerking  
handgereedschap  
gereedschapswagens  
pomptechniek  
stroomaggregaten  
construction equipment  
houtbewerking  
cleaning equipment

## KONISCHE BOREN - REDUCEERHULZEN

Krachtige standaardboor met morseconus (konische schacht). Grote breukbestendigheid

- Spiraalboren DIN 345 Type N
- Punthoek: Kegelmantel
- Uitdunningshoek: Speciale boorpunt volgens DIN 1412 A
- Spaangroef: 118°
- Spiraalhoek: 20-30°
- Ø-Tolerantie: h8
- Rechthoekig



### HSS-G

- Oppervlaktebeh.: Blank / geslepen

Krachtige standaardboor geslepen van hoogwaardig snelstaal voor het boren in alle voorkomende algemene staalsoorten.

Toepassingen:

voor staal en gegoten staal gelegeerd en ongelegeerd (tot 900 N/mm<sup>2</sup> sterkte), ruwijzer, gietijzer, smeedijzer, brons, messing en kort verspanende aluminium legeringen.

### HSS-G Co 5

- Oppervlaktebeh.: Blank

Krachtige standaardboor geslepen van kobaltgelegeerd hoogwaardig snelstaal en hogere warmhardheidsbestendigheid. Ideaal voor boren van moeilijk verspanende materialen en voor maximale belasting.

Toepassingen:

voor staal en gegoten staal gelegeerd en ongelegeerd (boven 900 N/mm<sup>2</sup> sterkte), grijs gietijzer, smeedijzer, RVS/inox zoals V2A en V4A, roest- en zuurbestendig staal.

Bestelnr. HSS-G	Bestelnr. HSS-G Co5	Ø	Totale lengte mm	Werklengte mm	Morseconus	Prijs excl. BTW HSS-G	Prijs excl. BTW HSS-G Co5
40620	40621	15	212	114	2	8,90 €	15,90 €
40622	40623	16	218	120	2	8,90 €	17,90 €
40624	40625	17	223	125	2	9,90 €	18,90 €
40626	40627	18	228	130	2	9,90 €	21,90 €
40628	40629	19	233	135	2	10,90 €	23,90 €
40630	40631	20	238	140	2	11,90 €	26,90 €
40632	40633	21	243	145	2	13,90 €	30,90 €
40634	40635	22	248	150	2	14,90 €	31,90 €
40636	40637	23	253	155	2	15,90 €	35,90 €
40638	40639	24	281	160	3	18,90 €	41,90 €
40640	40641	25	281	160	3	19,90 €	42,90 €
40642	40643	26	286	165	3	21,90 €	47,90 €
40644	40645	27	291	170	3	23,90 €	48,90 €
40646	40647	28	291	170	3	23,90 €	50,90 €
40648	40649	29	296	175	3	24,90 €	58,90 €
40650	40651	30	296	175	3	26,90 €	67,90 €
40652	-	31	301	180	3	30,90 €	-
40653	-	32	334	185	4	36,90 €	-
40654	-	33	334	185	4	38,90 €	-
40655	-	34	339	190	4	41,90 €	-
40656	-	35	339	190	4	44,90 €	-
40657	-	36	344	195	4	48,90 €	-
40658	-	37	344	195	4	52,90 €	-
40659	-	38	349	200	4	54,90 €	-
40660	-	39	349	200	4	58,90 €	-
40661	-	40	349	200	4	59,90 €	-

### PROFESSIONAL



### PROFESSIONAL

#### REDUCEERHULS VAN MK3 NAAR MK2

Bestelnr. 40679  
Prijs excl. BTW 12,90 €



### PROFESSIONAL

#### REDUCEERHULS VAN MK4 NAAR MK3

Bestelnr. 40680  
Prijs excl. BTW 17,90 €

FREZEN - DRAADSNIJDEN

- De ingeslepen spiraalvormige spaangroef biedt optimale looprust en een hoog snijvermogen. De conische vorm vergemakkelijkt het terugtrekken bij doorboorde platen.
- Trappenboor spiraalgegroefd
- Grootte: 0/9 (4, 5, 6, 7, 8, 9, 10, 11, 12 mm) - schacht: 6mm
- Grootte: 1 (4, 6, 8, 10, 12, 14, 16, 18, 20 mm) - schacht: 8mm
- Grootte: 2 (4, 6, 8, 10, 12, 14, 16, 18, 20, 22, 24, 26, 28, 30 mm) - schacht: 10mm
- In metalen industriecassette
- Spaangroef: 118°
- Conische hoek: 90°
- Rechtssnijdend



**PROFESSIONAL**

**TRAPPENBOORSET HSS**

Bestelnr. 40662  
Prijs excl. BTW 85,90 €

- De ingeslepen spiraalvormige spaangroef biedt optimale looprust en een hoog snijvermogen. De conische vorm vergemakkelijkt het terugtrekken bij doorboorde platen. Voor staal V2A en V4A
- Trappenboor spiraalgegroefd
- Grootte: 0/9 (4, 5, 6, 7, 8, 9, 10, 11, 12 mm) - schacht: 6mm
- Grootte: 1 (4, 6, 8, 10, 12, 14, 16, 18, 20 mm) - schacht: 8mm
- Grootte: 2 (4, 6, 8, 10, 12, 14, 16, 18, 20, 22, 24, 26, 28, 30 mm) - schacht: 10mm
- In metalen industriecassette
- Spaangroef: 118°
- Conische hoek: 90°
- Rechtssnijdend



**PROFESSIONAL**

**TRAPPENBOORSET HSS Co 5**

Bestelnr. 40663  
Prijs excl. BTW 105,90 €

- Set hardmetaal freesstiften 3-dlg. in mini-box
- Ø D1 10,0 mm
- 1 freesstift vorm A, cilinder (ZYA) met spievertanding
- 1 freesstift vorm G, spitsboog (SPG)
- 1 freesstift vorm D, kogel (KUD)



**PROFESSIONAL**

**HSS - FRESSET**

Bestelnr. 40665  
Prijs excl. BTW 57,90 €

- Set hardmetaal freesstiften 10-dlg. in mini-box
- Ø D1 6,0 mm + Ø D1 12,0 mm
- 2 freesstiften vorm A, cilinder (ZYA) met spievertanding
- 2 freesstiften vorm C, rolgewalst (WRC)
- 2 freesstiften vorm G, spitsboog (SPG)
- 2 freesstiften vorm F, rondboog (RBF)
- 2 freesstiften vorm D, kogel (KUD)



**PROFESSIONAL**

**HSS - FRESSET**

Bestelnr. 40666  
Prijs excl. BTW 155,90 €

- Verzinkhoek: 90°
- Schacht: Cilindrisch
- Uitvoering: 3-Snijder
- Rechtssnijdend
- Door de diep ingeslepen spaangroef zijn de snijkanten absoluut scherp. Ideaal voor het ontbramen en het moeiteloos verzinken. Het beste resultaat krijgt men bij een laag toerental.
- Staal, gietijzer, non-ferro
- In metalen industriecassette
- Uitvoering: 90° (Ø6,3 - 8,3 - 10,4 - 12,4 - 16,5 - 20,5 mm)



**PROFESSIONAL**

**SET VERZINKBOREN C 90°  
DIN 335 HSS**

Bestelnr. 40664  
Prijs excl. BTW 62,90 €

- 14 delige machinetappenset
- 7 machinetappen DIN 371 / 376 uitvoering B met schilaansnijding M 3 - M 4 - M 5 - M 6 - M 8 - M 10 - M 12
- 7 Spiraalboren DIN 338 Type N Ø 2,5 - 3,3 - 4,2 - 5,0 - 6,8 - 8,5 - 10,2 mm
- In metalen industriecassette



**PROFESSIONAL**

**MACHINETAPPENSET HSS**

Bestelnr. 40670  
Prijs excl. BTW 68,90 €

- Set van 3 Handtappen M DIN 352 M 3 - M 4 - M 5 - M 6 - M 8 - M 10 - M 12
- 7 Spiraalboren DIN 338 Type N Ø 2,5 - 3,3 - 4,2 - 5,0 - 6,8 - 8,5 - 10,2 mm
- 7 Snijplaten M DIN EN 22568 M 3 - M 4 - M 5 - M 6 - M 8 - M 10 - M 12
- 5 Snijramen DIN 225 20,0 x 5,0 mm - 20,0 x 7,0 mm - 25,0 x 9,0 mm - 30,0 x 11,0 mm - 38,0 x 14,0 mm
- 2 Wringijzer Gr. 1 + Gr. 2 DIN 1814
- 1 Schroevendraaier
- 1 Draadmeter
- In metalen industriecassette



**PROFESSIONAL**

**44 DELIGE DRAADSNIJSET HSS**

Bestelnr. 40669  
Prijs excl. BTW 169,90 €



**ADAPTERS - KERNBOREN - KOELMIDDEL**

- Opnamehouder met MK2-schacht
- Weldon 19mm
- Op toerental letten en koelmiddel gebruiken

VOOR KOLOMBOORMACHINES



- Opnamehouder met MK3-schacht
- Weldon 19mm
- Op toerental letten en koelmiddel gebruiken

VOOR KOLOMBOORMACHINES



**PROFESSIONAL**

**ADAPTER VOOR KERNBOREN MK2**

Bestelnr. 40671  
Prijs excl. BTW 137,90 €

**PROFESSIONAL**

**ADAPTER VOOR KERNBOREN MK3**

Bestelnr. 40672  
Prijs excl. BTW 137,90 €

- 6 kernboren (30mm) + centreerstift
- 12, 14, 16, 18, 20 en 22mm
- In metalen industriecassette



**PROFESSIONAL**

**7-DELIJGE KERNBORENSET HSS**

Bestelnr. 40195  
Prijs excl. BTW 134,90 €

- Neemt moeiteloos alle spanen magnetisch op, ook op de meest ontoegankelijke plaatsen
- De opname en verwijderen van de spanen gebeurt door magnetiseren en demagnetiseren van de stick

**PROFESSIONAL**

**MAGNETISCHE SPAANOPNAME STICK**

Bestelnr. 40400  
Prijs excl. BTW 34,90 €



- Met 19 mm "weldon" aansluiting
- 30 mm boordiepte



- Met 19 mm "weldon" aansluiting
- 50 mm boordiepte



**PROFESSIONAL**

**HSS KERNBOREN - BOORDIEPTE 30 MM**

Bestelnr.	Dia.	Prijs excl. BTW €	Bestelnr.	Dia.	Prijs excl. BTW €
40200	12	17,90	40242	32	34,90
40202	13	17,90	40244	33	40,90
40206	14	17,90	40246	34	40,90
40208	15	17,90	40248	35	40,90
40210	16	18,90	40250	36	40,90
40212	17	18,90	40252	37	53,90
40214	18	18,90	40254	38	53,90
40216	19	21,90	40256	39	53,90
40218	20	21,90	40258	40	54,90
40220	21	21,90	40260	41	72,90
40222	22	22,90	40262	42	72,90
40224	23	26,90	40264	43	72,90
40226	24	26,90	40266	44	72,90
40228	25	26,90	40268	45	83,90
40230	26	26,90	40270	46	83,90
40232	27	31,90	40272	47	83,90
40234	28	31,90	40274	48	83,90
40236	29	34,90	40276	49	83,90
40238	30	34,90	40278	50	83,90
40240	31	34,90			

**PROFESSIONAL**

**HSS KERNBOREN - BOORDIEPTE 50 MM**

Bestelnr.	Dia.	Prijs excl. BTW €	Bestelnr.	Dia.	Prijs excl. BTW €
40280	12	26,90	40320	32	55,90
40282	13	26,90	40322	33	58,90
40284	14	27,90	40324	34	60,90
40286	15	27,90	40326	35	63,90
40288	16	27,90	40328	36	66,90
40289	17	28,90	40330	37	67,90
40292	18	31,90	40332	38	69,90
40294	19	32,90	40334	39	74,90
40296	20	34,90	40336	40	80,90
40298	21	36,90	40338	41	81,90
40300	22	37,90	40340	42	85,90
40302	23	40,90	40342	43	88,90
40304	24	41,90	40344	44	90,90
40306	25	41,90	40346	45	104,90
40308	26	42,90	40348	46	112,90
40310	27	44,90	40350	47	112,90
40312	28	46,90	40352	48	123,90
40314	29	48,90	40354	49	124,90
40316	30	50,90	40356	50	120,90
40318	31	53,90			

- De hoogwaardige snijpasta zorgt ook bij hoge temperaturen voor een goede smering en koeling. Daardoor wordt de standtijd van het gereedschap verhoogd, ook bij harde en brosse materialen.
- Voor alle gangbare metaalbewerkingen zoals draadsnijden, ruimen, zagen, boren, ontbramen, draaien, stansen en frezen.



**PROFESSIONAL**

**SNIJPASTA 50 G**

Bestelnr. 40667  
Prijs excl. BTW 5,90 €

- De hoogwaardige snijspray zorgt voor een goede smering en koeling. Daardoor wordt de standtijd van het gereedschap verhoogd, ook bij harde en brosse materialen.
- Voor alle gangbare metaalbewerkingen zoals draadsnijden, ruimen, zagen, boren, ontbramen, draaien, stansen en frezen.



**PROFESSIONAL**

**SNIJSPRAY 200 ML**

Bestelnr. 40668  
Prijs excl. BTW 9,90 €

- Universeel snijmiddel met gemiddelde viscositeit.
- Bijzonder geschikt voor draadsnijden, boren, draaien, frezen, ruimen en zagen van vele legeringen.
- Bouwt een elastische smeefilm met corrosiebescherming op.
- Hogere snijnsnelheid maakt sneller werken mogelijk.

READY TO USE

**PROFESSIONAL**

**UNIVERSELE SNIJOLIE**

Bestelnr. 40673 40674  
Inhoud 1L 5L  
Prijs excl. BTW 14,90 € 62,90 €



- Compleet met tank, koelflexibel en schakelaar
- Bevestiging op machine door middel van de magneet van de koelflexibel
- Inhoud tank: 11 L

**PROFESSIONAL**

**UNIVERSELE KOELPOMP**

Bestelnr. 40130  
Spanning 1-230V  
Prijs excl. BTW 199 €



persluchttechniek  
lassen en snijden  
metaalbewerking  
werkplaatsinrichting  
handgereedschap  
pomptechniek  
stroomaggregaten  
construction equipment  
houtbewerking  
cleaning equipment

**MAGNEETBOORMACHINES**

- Max. 35 mm
- Geleverd in koffer



**TIP**  
kernboren en kernboren sets  
zie pag. 179



- Magneetboormachine met maximale freescapaciteit tot 35 mm
- Krachtige motor op 230 V
- Met "Weldon" opname van 19 mm
- Machine wordt volledig geleverd in kunststofkoffer voorzien van de nodige sleutels en veiligheidsketting
- Voorzien van handig koelsysteem werkende op zwaartekracht
- Door middel van de centreerstift wordt het koelsysteem automatisch geactiveerd tijdens het boren met kernboren
- Standaard geleverd met boorkopbeveiliging
- Eenvoudige ombouw van kernboren naar spiraalboren (optie)

**PROFESSIONAL**

MD 350 N	
Bestelnr. (1-230 V)	40080
Vermogen	1100 W
Magneetkracht	15.000 N/1500 kg
Afmetingen magneetvoet	165x80 mm
Kernboren	dia. 12-35 mm
Spiraalboren/Max. diepte	dia. 13 mm/110 mm
Opname	19 mm "Weldon"
Max. dia x Max. diepte	35x50 mm
Toerental onbelast/belast	620/350 tpm
Gewicht	12,6 kg
Prijs excl. BTW	549 €

**TOEBEHOREN VOOR MD 350 N**

Bestelnr.	Nr.	Omschrijving	Prijs excl. BTW
40402	1	Boorkop 1,5-13 mm + adapter 1/4" (kort) voor spiraalboren	21,90 €
40404	2	Snelspanboorkop incl. adapter 1/4" (kort) voor kernboren	65,00 €

- Max. 35 mm (met manuele voeding)
- Max. 30 mm (automatische voeding)
- Geleverd in koffer



**TIP**  
kernboren en kernboren sets  
zie pag. 179



- Magneetboormachine met maximale freescapaciteit tot 35mm
- Kan zowel manueel als automatisch werken (auto. voeding)
- Machine is voorzien van 3 verschillende voedingssnelheden in functie van de diameter van de kernboren
- Krachtige motor op 230 V
- Met "Weldon" opname van 19 mm
- Machine wordt volledig geleverd in kunststofkoffer voorzien van de nodige sleutels en veiligheidsketting
- Voorzien van handig koelsysteem werkende op zwaartekracht
- Door middel van de centreerstift wordt het koelsysteem automatisch geactiveerd tijdens het boren met kernboren
- Standaard geleverd met boorkopbeveiliging
- Eenvoudige ombouw van kernboren naar spiraalboren (optie)

**PROFESSIONAL**

MD 300 N SEMI-AUTO	
Bestelnr. (1-230 V)	40085
Vermogen	1100 W
Magneetkracht	15.000 N/1500 kg
Afmetingen magneetvoet	165x80 mm
Kernboren	dia. 12-30 mm
Spiraalboren/Max. diepte	dia. 13 mm/110 mm
Opname	19 mm "Weldon"
Max. dia x Max. diepte (handvoeding)	35x50 mm
Max. dia x Max. diepte (auto. voeding)	30x45 mm
Toerental onbelast/belast	620/350 tpm
Gewicht	16,5 kg
Prijs excl. BTW	1099 €

**TOEBEHOREN VOOR MD 300 N SEMI-AUTO**

Bestelnr.	Nr.	Omschrijving	Prijs excl. BTW
40402	1	Boorkop 1,5-13 mm + adapter 1/4" (kort) voor spiraalboren	21,90 €
40404	2	Snelspanboorkop incl. adapter 1/4" (kort) voor kernboren	65,00 €

## MAGNEETBOORMACHINES

- Magneetboormachine met maximale freescapaciteit tot 50 mm
- Krachtige motor op 230 V
- Machine is voorzien van 2 verschillende boorspindelsnelheden in functie van de diameter van de kernboren
- Met "Weldon" opname van 19 mm
- Machine wordt volledig geleverd in kunststofkoffer voorzien van de nodige sleutels en veiligheidsketting
- Voorzien van handig koelsysteem werkende op zwaartekracht
- Door middel van de centreerstift wordt het koelsysteem automatisch geactiveerd tijdens het boren met kernboren
- Standaard geleverd met boorkopbeveiliging
- Eenvoudige ombouw van kernboren naar spiraalboren (optie)

- Max. 50 mm
- Geleverd in koffer
- 2 SPEED

### PROFESSIONAL

#### MD 500/2

Bestelnr. (1-230 V)	40090
Vermogen	1800 W
Magneetkracht	32.000 N/3300 kg
Afmetingen magneetvoet	200x100 mm
Kernboren	dia. 12-50 mm
Spiraalboren/Max. diepte	dia. 16 mm/110 mm
Opname	19 mm "Weldon"
Max. dia x Max. diepte	50x75 mm
Toerental onbelast/belast (SPEED 1)	380/230 tpm
Toerental onbelast/belast (SPEED 2)	500/300 tpm
Gewicht	22,9 kg
Prijs excl. BTW	899 €

#### TOEBEHOREN VOOR MD 500/2

Bestelnr.	Nr.	Omschrijving	Prijs excl. BTW
40402	1	Boorkop 1-16 mm + adapter 3/8" (lang) voor spiraalboren	21,90 €
40404	2	Snelspanboorkop incl. adapter 3/8" (lang) voor kernboren	65,00 €



**TIP**  
kernboren en kernboren sets  
zie pag. 179

- Magneetboormachine met maximale freescapaciteit tot 75 mm
- Krachtige motor op 230 V
- Machine is voorzien van 4 verschillende boorspindelsnelheden
- Met "Weldon" opname van 19 mm
- Machine wordt volledig geleverd in kunststofkoffer voorzien van de nodige sleutels en veiligheidsketting
- Voorzien van handig koelsysteem werkende op zwaartekracht
- Door middel van de centreerstift wordt het koelsysteem automatisch geactiveerd tijdens het boren met kernboren
- Standaard geleverd met boorkopbeveiliging
- Voorzien van MK 3 conische booras

- Max. 75 mm
- Geleverd in koffer
- 4 SPEED
- MK 3
- Links/rechts- draairichting
- Tappen

### PROFESSIONAL

#### MD 750/4

Bestelnr. (1-230 V)	40095
Vermogen	1800 W
Magneetkracht	32.000 N/3300 kg
Afmetingen magneetvoet	200x100 mm
Kernboren	dia. 12-75 mm
Opname	19 mm "Weldon"
Max. cap. van kernboor	75x50 mm
Max. cap. van kon. boor MK3	32x150 mm
Max. cap. van spiraalboor	16x110 mm
Max. cap. van tabs/max. diepte	25,4x40 mm
Toerental onbelast/belast (SPEED 1)	150/90 tpm
Toerental onbelast/belast (SPEED 2)	200/120 tpm
Toerental onbelast/belast (SPEED 3)	300/180 tpm
Toerental onbelast/belast (SPEED 4)	380/230 tpm
Gewicht	24,8 kg
Prijs excl. BTW	1049 €



**TIP**  
kernboren en kernboren sets  
zie pag. 179

#### TOEBEHOREN VOOR MD 750/4

Bestelnr.	Nr.	Omschrijving	Prijs excl. BTW
40434	1	Boorkop 1-16 mm + adapter MK 3 voor spiraalboren	47,90 €
40421	2	MK 3 tapping adapter voor M6 tot M18	109,00 €
40422	3	Tapopname M6	48,90 €
40424	3	Tapopname M8	48,90 €
40426	3	Tapopname M10	48,90 €
40428	3	Tapopname M12	48,90 €
40430	3	Tapopname M14	48,90 €
40432	3	Tapopname M16	48,90 €
40436	3	Tapopname M18	48,90 €



MAGNEETBOORMACHINES

- Max. 35 mm
- Ultra compacte machine
- Hoogte: 198 mm
- Snelspankernboorhouder
- Inclusief LED verlichting
- Geleverd in koffer



**TIP**

kernboren en kernboren sets  
zie pag. 179

- Ultra compacte kernboormachine dewelke toelaat in zeer kleine, enge ruimtes te werken waar je met een conventionele kernboormachine niet terecht kan (hoogte 198 mm)
- Boorhendel kan aan beide zijden gemonteerd worden
- Kernboren tot 35 mm
- Inclusief snelspankernboorhouder
- Inclusief LED verlichting
- Geleverd in koffer

**PROFESSIONAL**

**PMX 3530**

Bestelnr. (1-230 V)	40082
Vermogen	1100 W
Magneetkracht	15000 N/1500 kg
Afmetingen magneetvoet	165x80 mm
Kernboren	dia. 12-35 mm
Opname	19 mm "Weldon"
Toerental onbelast/belast boren	650/390 tpm
Prijs excl. BTW	599 €

- Max. 35 mm
- Geleverd in koffer
- Tappen M12-20
- 5 tapsnelspankoppen: M12, M14, M16, M18, M20
- Inclusief: snelwisselsysteem om snel te switchen tussen spiraalboren, kernboren en tappen
- Weldon met adapter
- Boorkop met adapter
- Geleverd in koffer



- Gepatenteerd combi-magneetboormachine ideaal voor het tappen (tot M20) en het boren met kernboren met een maximale freescapaciteit tot 35mm.
- Machine wordt in een handomdraai omgebouwd van een kernboormachine naar een tapmachine
- Machine is voorzien van een 2 standenschakelaar nl. tappen en boren
- Met "Weldon" opname van 19mm.
- Machine wordt geleverd in kunststofkoffer voorzien van de nodige sleutels en veiligheidsketting.
- Voorzien van handig koelsysteem werkende op zwaartekracht
- Standaard geleverd met :
  - Snelspankernboorhouder
  - Snelspanboorkophouder
  - Snelspantapkophouder
  - Boor- en freeskopbeveiliging



**TIP**

kernboren en kernboren sets  
zie pag. 179

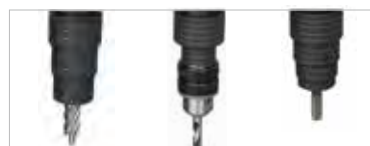
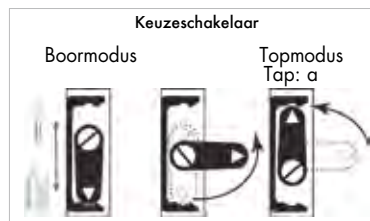

1. Kernboor 2. Spiraalboor 3. Tappen

1. Werkt met kernboren van 12-35 mm
2. Werkt met spiraalboren tot 13 mm
3. Werkt met tappen tot M20 (autoreverse)

**PROFESSIONAL**

**TP 2000**

Bestelnr. (1-230 V)	40097
Vermogen	1100 W
Magneetkracht	15.000 N/1500 kg
Afmetingen magneetvoet	165x80 mm
Kernboren	dia. 12-35 mm
Spiraalboren/Max. diepte	dia. 13 mm/80 mm
Opname	19 mm "Weldon"
Tappen	M12-M20 x 40 mm diep
Toerental onbelast/belast boren	550/330 tpm
Toerental onbelast/belast tappen	150/90 tpm
Prijs excl. BTW	1199 €



**TOEBEHOREN MAGNEETBOORMACHINES**

- Neemt moeiteloos alle spanen magnetisch op, ook op de meest ontoegankelijke plaatsen
- De opname en verwijderen van de spanen gebeurt door magnetiseren en demagnetiseren van de stick



**MAGNETISCHE SPAANOPNAME STICK**

Bestelnr. 40400  
Prijs excl. BTW 34,90 €

- Koelolie voor zaag- en boormachines
- Koelolie mengen met water (1/10)
- 5 liter (5x10= 50l)



**BOOR- EN SNIJOLIE**

Bestelnr. 25230  
Prijs excl. BTW 31,90 €

- De hoogwaardige snijspray zorgt voor een goede smering en koeling. Daardoor wordt de standtijd van het gereedschap verhoogd, ook bij harde en brosse materialen.
- Voor alle gangbare metaalbewerkingen zoals draadsnijden, ruimen, zagen, boren, ontbramen, draaien, stansen en frezen.



**SNIJSPRAY 200 ML**

Bestelnr. 40668  
Prijs excl. BTW 9,90 €

- Set van 6 kernboren met een boordiepte van 30 mm (inhoud: dia.'s 12, 14, 16, 18, 20, 22)
- Incl. 1 centreerstift (deze dient ook voor het automatisch activeren van de koelvloeistof)



**SET KERNBOREN - 7-DELIG**

Bestelnr. 40195  
Prijs excl. BTW 134,90 €

- Met 19 mm "weldon" aansluiting



**HSS KERNBOREN - BOORDIEPTE 30 MM**

Bestelnr.	Dia.	Prijs excl. BTW €	Bestelnr.	Dia.	Prijs excl. BTW €
40200	12	17,90	40242	32	34,90
40202	13	17,90	40244	33	40,90
40206	14	17,90	40246	34	40,90
40208	15	17,90	40248	35	40,90
40210	16	18,90	40250	36	40,90
40212	17	18,90	40252	37	53,90
40214	18	18,90	40254	38	53,90
40216	19	21,90	40256	39	53,90
40218	20	21,90	40258	40	54,90
40220	21	21,90	40260	41	72,90
40222	22	22,90	40262	42	72,90
40224	23	26,90	40264	43	72,90
40226	24	26,90	40266	44	72,90
40228	25	26,90	40268	45	83,90
40230	26	26,90	40270	46	83,90
40232	27	31,90	40272	47	83,90
40234	28	31,90	40274	48	83,90
40236	29	34,90	40276	49	83,90
40238	30	34,90	40278	50	83,90
40240	31	34,90			

- Met 19 mm "weldon" aansluiting



**HSS KERNBOREN - BOORDIEPTE 50 MM**

Bestelnr.	Dia.	Prijs excl. BTW €	Bestelnr.	Dia.	Prijs excl. BTW €
40280	12	26,90	40320	32	55,90
40282	13	26,90	40322	33	58,90
40284	14	27,90	40324	34	60,90
40286	15	27,90	40326	35	63,90
40288	16	27,90	40328	36	66,90
40289	17	28,90	40330	37	67,90
40292	18	31,90	40332	38	69,90
40294	19	32,90	40334	39	74,90
40296	20	34,90	40336	40	80,90
40298	21	36,90	40338	41	81,90
40300	22	37,90	40340	42	85,90
40302	23	40,90	40342	43	88,90
40304	24	41,90	40344	44	90,90
40306	25	41,90	40346	45	104,90
40308	26	42,90	40348	46	112,90
40310	27	44,90	40350	47	112,90
40312	28	46,90	40352	48	123,90
40314	29	48,90	40354	49	124,90
40316	30	50,90	40356	50	120,90
40318	31	53,90			

- Deze dient ook voor het automatisch activeren van de koelvloeistof
- 6,35 x 77mm



**CENTREERSTIFT VOOR BOORDIEPTE 30 MM**

Bestelnr. 40290  
Prijs excl. BTW 6,90 €

- Deze dient ook voor het automatisch activeren van de koelvloeistof
- 6,35 x 97mm



**CENTREERSTIFT VOOR BOORDIEPTE 50 MM**

Bestelnr. 40370  
Prijs excl. BTW 7,90 €

persluchttechniek  
lassen en snijden  
metaalbewerking  
werkplaatsinrichting  
handgereedschap  
pomptechniek  
stroomaggregaten  
construction equipment  
houtbewerking  
cleaning equipment

## LASKANTFREESMACHINE

- 1200 W
- Geleverd in koffer
- 45°



- Uitermate geschikt om laskanten te frezen, boorgaten te verzinken en materialen te ontbramen
- Door zijn multifunctionele inzetbaarheid wordt een enorme kostenbesparing geboden
- Zeer compact waardoor het mogelijk wordt om op de meest onbereikbare plaatsen te komen (het bewerken van kleine gaten, profielen en buizen)
- De machine wordt aangedreven door een krachtige 1200 Watt motor met soft-start voorziening en heeft ook een overbelasting- en thermobeveiliging
- De freeskop is traploos en nauwkeurig instelbaar dankzij een duidelijke waarde indicatie display, hierdoor bent u verzekerd van een perfect resultaat
- De EB 6 wordt geleverd met freeskop van 45°
- De freeskop is voorzien van 2 hoogwaardige snijplaten die aan drie kanten bruikbaar zijn
- Machine wordt volledig geleverd in kunststof koffer

### PROFESSIONAL

EB 6	
Bestelnr. (1-230 V)	40920
Vermogen	1200 W
Toerental	3000-6000 t/min. (traploos regelbaar)
Freeskop	onder 45 graden
Maximum freeshoogte	6 mm
Min. dia. voor het maken van verzinkprofielen	20 mm
Gewicht	3,8 kg
Prijs excl. BTW	349 €

### TOEBEHOREN VOOR EB 6

Bestelnr.	Omschrijving	Prijs excl. BTW
40922	Freeskop 30°	49 €
40924	Freeskop 45°	49 €
40926	Snijplaten (per 10)	59 €

## BUIZENSCHUURMACHINE

- 1200 W
- Geleverd in koffer
- 40 mm breed



- WS 760, ideaal voor het opschuren van alle buizen, cilinders of buisconstructies
- Staal, rvs, alu, kunststof...open of gesloten, rechte en bochtige buisprofielen zoals vb. rvs-leuningen, decoratieve meubelen, industrial piping etc.
- Deze kan ook dienst doen voor het ontbramen of het wegslijpen van lasnaden
- Ook het wegwerken van roestvormige en verf-of laklagen vormen geen enkel probleem
- De speciaal ontworpen triangel-structuur laat toe dat de schuurbanden 180° rond het buizenprofiel tegelijkertijd kunnen schuren, wat een enorme tijdswinst oplevert
- De WS 760 is voorzien van een hoogst efficiënte 1200 Watt "full wave" electronica motor, dewelke zijn toerental behoudt ook bij toegenomen belasting
- Traploze instelling van het toerental in functie van het werkstuk
- Het vernieuwende ontwerp van de gefenste poulies zorgt voor de grootst mogelijke stabiliteit, zodat de schuurband ten allen tijden op zijn positie blijft
- Machine wordt volledig geleverd in kunststof koffer, inclusief oppervlaktebehandelingsband, schuurbanden (10 x K120 + 10 x K220)

### PROFESSIONAL

WS 760	
Bestelnr. (1-230 V)	40910
Vermogen	1200 W
Toerental	1600-3200 t/min. (traploos regelbaar)
Oppervlakte snelheid	3-12 m/sec
Max. lengte van de band	760 mm
Max. breedte van de band	40 mm
Gewicht	3,4 kg
Prijs excl. BTW	799 €

### TOEBEHOREN VOOR WS 760

Bestelnr.	Omschrijving	Prijs excl. BTW
40912	Schuurband 20x760 mm - korrel 120 (per 3)	9,90 €
40913	Schuurband 20x760 mm - korrel 220 (per 3)	9,90 €
40914	Oppervlaktebehandelingsband 40x760 mm (per stuk)	9,90 €

## UNIVERSELE HANDSCHUURMACHINE

- De ideale machine voor het opruwen, satineren, structureren, opkuisen, polijsten etc. van plaat- en buismateriaal
- De machine is uiterst geschikt en werkt zeer efficiënt voor het schuren van vlakke oppervlakten, alsook het schuren tot in de hoeken is mogelijk
- De 1200 Watt motor is voorzien van "full wave" technologie dewelke regelt dat de motor op een constant toerental blijft ook bij volle belasting
- Het voordeel van het opblaasbare rubberwiel is dat je zeer goed de contouren van het te schuren materiaal kan volgen
- De machine is ideaal voor het bewerken van: roestvrij staal, aluminium, messing, koper etc.
- Eveneens hebben wij ook speciale schuurbanden voor het schuren van gesloten buizenstructuren
- De machine wordt geleverd in kunststof koffer, inclusief compleet toebehorenset (1x alle onderstaande toebehoren)

- 1200 W
- Geleverd in koffer
- Dia. 100 mm



### PROFESSIONAL

DP 100	
Bestelnr. (1-230 V)	40905
Vermogen	1200 W
Snelheidsbereik	1600-3200 t/min. (traploos regelbaar)
Gewicht	4,8 kg
Max. dia. wiel	100 mm
Wiel breedte	100 mm
As	19 x 100 mm
Prijs excl. BTW	599 €

#### RUBBEREN OPBLAASBAAR SCHUURWIEL

Bestelnr.	Omschrijving	Prijs excl. BTW
40930	Rubberen opblaasbaar schuurwiel	19,50 €

#### OPPERVLAKTEBEHANDELINGSBAND 100 X 292 MM

Bestelnr.	Omschrijving	Prijs excl. BTW
40932	Oppervlaktebehandelingsband 100x292 mm (per stuk)	9,90 €

#### SCHUURBANDEN 100 X 292 MM

Bestelnr.	Omschrijving	Prijs excl. BTW
40934	Schuurband 100x292 mm - korrel 60 (per 3)	29,90 €
40936	Schuurband 100x292 mm - korrel 100 (per 3)	29,90 €
40938	Schuurband 100x292 mm - korrel 180 (per 3)	29,90 €

#### AANDRIJFWIEL VOOR SCHUURBANDEN

Bestelnr.	Omschrijving	Prijs excl. BTW
40940	Aandrijfwiel voor schuurbanden (per stuk)	18,90 €

#### OPPERVLAKTEBEHANDELINGSBAND 40 X 600 MM

Bestelnr.	Omschrijving	Prijs excl. BTW
40942	Oppervlaktebehandelingsband 40x600 mm (per stuk)	9,90 €

#### SCHUURBANDEN 40 X 600

Bestelnr.	Omschrijving	Prijs excl. BTW
40944	Schuurband 40x600 mm - korrel 120 (per 3)	9,90 €

#### VELCRO SLUITINGSBAND

Bestelnr.	Omschrijving	Prijs excl. BTW
40946	Velcro sluitingsband (per 2)	9,90 €

(te gebruiken met de schuurbanden art. 40942 en 40944)

#### OPPERVLAKTEBEHANDELINGSWIEL

Bestelnr.	Omschrijving	Prijs excl. BTW
40948	Oppervlaktebehandelingswiel 100x100 mm (per stuk)	81,90 €

#### OPVULRINGEN

Bestelnr.	Omschrijving	Prijs excl. BTW
40949	Opvulringen voor smallere schuurwielen (per 10)	34,90 €



Voor het schuren van gesloten buizenstructuren

De open schuurbanden worden gesloten door een professionele velcroband



## METAALDRAAIBANKEN

- ! Compacte, handige draaibank met 550mm of 750mm tussen de punten
- ! Massief prismabed van gietstaal, inductiegehard en precisie geslepen
- ! Geharde hoofdspil met precisie kegel tandwielen
- ! Ergonomisch bedieningspaneel
- ! Verplaatsbare losse kop voor kegeldraaien
- ! Links- en rechtsdraaiend
- ! Geleidingen d.m.v. spelijsten spelingsvrij instelbaar
- ! Standaard geleverd met wisseltandwielen voor draadsnijden
- ! Eindschakelaar voor klauwplaat beveiliging en tandwielafscherming
- ! Automatisch langsvoeiding



- ! 550 / 750 mm centerafstand
- ! Leveromvang:
  - onderstel met opbergmogelijkheden
  - 3 klauwplaat, 4 klauwplaat
  - tandwielenset voor draadsnijden
  - vaste en losse bril
  - boorkop MK2
  - 4-weg beitelhouder
  - meeneemplaat
  - meedraaiend center

### PROFESSIONAL

CONTIMAC PROFI 550	
Bestelnr. (1-230 V)	60515
Centerafstand	550 mm
Centerhoogte	125 mm
Max. draaidiameter	250 mm
Spilboring	20 mm
Spilopname losse kop	MK 2
Toerentalbereik	125-2000 t/min.
Schroefdraad metrisch	0,1-2,5 mm
Schroefdraad duim	8-35 Gg/1"
Motorvermogen	0,6 kW
Gewicht	130 kg
Prijs excl. BTW	1799 €

### PROFESSIONAL

CONTIMAC PROFI 750	
Bestelnr. (1-230 V)	60519
Centerafstand	750 mm
Centerhoogte	125 mm
Max. draaidiameter	250 mm
Spilboring	20 mm
Spilopname losse kop	MK 2
Toerentalbereik	125-2000 t/min.
Schroefdraad metrisch	0,1-2,5 mm
Schroefdraad duim	8-35 Gg/1"
Motorvermogen	0,6 kW
Gewicht	150 kg
Prijs excl. BTW	1999 €

## TOEBEHOREN CONTIMAC PROFI 550 - 750



TOEBEHOREN		
Bestelnr.	Omschrijving	Prijs excl. BTW
60512	Beitelset 10x10mm in houten kist (10-delig)	59 €
40668	Snijspray 200ml	9,90 €



## METAALDRAAIBANK

- Ideale draaibank voor elk onderhoudsatelier, technische scholen ea. met 1000 mm tussen de punten
- Zeer handige, stabiele machine met langs en dwarsvoeding
- Zak van draaibankbed uitneembaar voor het draaien van grote diameters
- Massief prismabed van gietstaal, inductiegehard en precisie geslepen
- Geharde hoofdspil met precisie kegeltandwielen
- De losse kop wordt door middel van een hendel makkelijk en snel vastgezet
- Overzichtelijk bedieningspaneel voor rationeel werken

- Met voetbediende spilrem
- Geharde en geslepen tandwielen
- Ergonomisch 24V bedieningspaneel
- Incl. hoogwaardige halogeenlamp
- Volledig gemonteerd
- Eindschakelaar voor klauwplaat beveiliging en tandwielafscherming
- Automatisch langs- en dwarsvoeding

- 1080 mm centerafstand
- Leveromvang:
  - 3-klauw plaat Ø 160mm
  - 4-klauw plaat Ø 200mm
  - meeneemplaat
  - vaste en losse bril
  - boorkop MK3
  - meedraaiend center
  - 4-weg beitelhouder
  - tandwielenset voor draadsnijden
  - koelpomp
  - halogeenlamp
  - onderstel



### INDUSTRIAL

#### CONTIMAC PROFI 1000

Bestelnr. (3-400 V)	60513
Centerafstand	1080 mm
Centerhoogte	165 mm
Draaidiameter boven bed	330 mm
Draaidiameter boven slede	180 mm
Draaidiameter boven zak	470 mm
Spilboring	38 mm
Draaispilopname	Camlock D1-5
Toerentalbereik	65-1810 t/min.
Schroefdraad metrisch	0,4-7 mm
Schroefdraar duim	4-60 Gg/1" inch
Uitlading losse kop	100 mm
Conus losse kop	MK 3
Motorvermogen	1,1 kW
Gewicht	520 kg
Prijs excl. BTW	4399 €

### TOEBEHOREN CONTIMAC PROFI 1000



TOEBEHOREN		
Bestelnr.	Omschrijving	Prijs excl. BTW
60514	Beitelset 16x16mm in houten kist (10-delig)	99 €
25230	Boor- en snijolie 5L	31,90 €

## METAALPLOOIBANKEN

- Plooien
- Rondwalsen
- Snijden
- Tot max. 1 mm (bij 1016 mm)



- Universele machine voor rondwalsen, plooien en snijden
- Rollen zijn geslepen en voorzien van draadgroeven
- Optimale prijs kwaliteit verhouding
- Inclusief verstelbare achteraanslag en plooisegmenten
- Verschillende segmentmaten: 25/40/50/100/175/250/380mm
- Inclusief onderstel

### PROFESSIONAL

#### COMBICENTER 3-IN-1

Bestelnr.	60525
Werkbreedte	1016 mm
Snijcapaciteit	1 mm
Plooi capaciteit	1 mm
Plooihoek	90°
Roldikte	1 mm
Dia. rollen	42 mm
Afmetingen	1220x400x1250 mm
Gewicht	240 kg
Prijs excl. BTW	1199 €

- Uitneembare segmenten
- Tot max. 1,5 mm (bij 1220 mm)



- Manuele plooi- en vingerzetbank
- Ideaal instapmodel voor iedere metaalbewerker
- Uitneembare segmenten
- Verschillende segmentmaten: 5x50mm/5x76mm/5x102mm
- Inclusief onderstel

### PROFESSIONAL

#### PB 1220

Bestelnr. (1-230V)	60529
Werkbreedte	1220 mm
Plooi capaciteit	1,5 mm
Plooihoek	0-135°
Afmetingen	1500x350x1020 mm
Gewicht	140 kg
Prijs excl. BTW	999 €

- Uitneembare segmenten
- Tot max. 2 mm (bij 1020 mm)
- Met krachtige hulpcilinder



- Robuuste, voetbediende plooi machine, inzetbaar in industrie en nijverheid
- Het klemmen gebeurd met de voet waardoor de handen vrijblijven voor de materiaalaanvoer
- Krachtige hulpcilinder verlicht het plooien van plaatmateriaal tot 2 mm (PPB-1020)
- Brede opening tussen boven- en ondermes voor gemakkelijk materiaalaanvoer

### INDUSTRIAL

	PPB 1020/2,5	PPB 1270/2
Bestelnr.	60535	60540
Plooi breedte	1020 mm	1270 mm
Plooi capaciteit	2 mm	1,5 mm
Plooihoek	0-135°	0-135°
Afmetingen	1348x850x1175 mm	1598x900x1165 mm
Gewicht	285 kg	315 kg
Prijs excl. BTW	1699 €	1799 €

**DRY CUTTER - HAND DRY CUTTER - RECIPROZAAG**

- Geschikt voor het zagen van staal, RVS, alu en koper
- Incl. zaagblad voor staal dia.355 mm/80T (made in Japan)
- Machine voorzien van een spaanopvangbak
- Inclusief spanklem links/rechts 45° met vaste verstekpunten
- Voorzien van een snelspanklem

**PROFESSIONAL**

**DRY CUTTER DRC 355**

Bestelnr. (1-230 V)	40075	
Zaagvermogen		
90° ■	dia. 132 mm	120x120 mm
■	dia. 132 mm	180x100 mm
45° ■	dia. 105 mm	90x90 mm
■	dia. 105 mm	90x120 mm
Opgenomen vermogen	2200 W	
Draaisnelheid	1300 t/min.	
Gewicht	23,5 kg	
Hardmetalen zaagblad (staal)	dia. 355 x 25,4 mm	
Afmetingen	680x360x580 mm	
Prijs excl. BTW	599 €	

**TOEBEHOREN DRC 355**

Bestelnr.	Omschrijving	Prijs excl. BTW
40500	Zaagblad voor STAAL 355 mm/80T	159 €
40505	Zaagblad voor RVS 355 mm/90T	219 €
40510	Zaagblad voor ALU 355 mm/80T	199 €
50008	Onderstel DRC 355	109 €

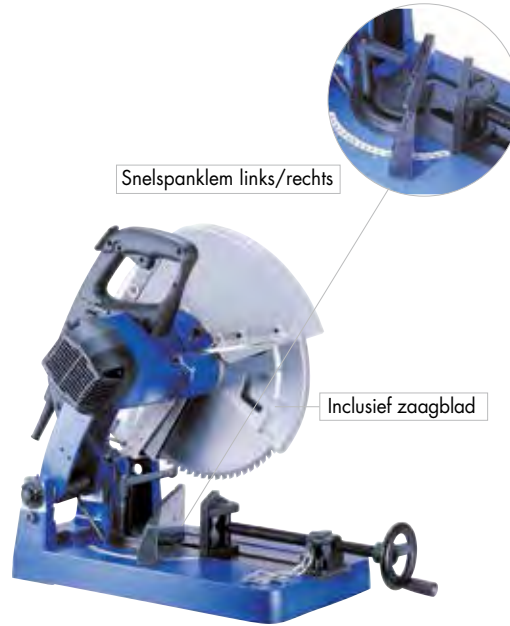

- 2200 W
- STAAL
- RVS
- ALU

**Spaanopvangbak**



**Inclusief opspanblok**



**Optie: onderstel**



- Ideaal om sandwichpanelen, buizen, profielen, non-ferro materialen, staal, platen en samengestelde materialen te zagen
- Zaagdiepte tot max. 84 mm
- Standaard uitgerust met hardmetalen zaagblad voor staal mm 230/48T (made in Japan)

**PROFESSIONAL**

**HAND DRY CUTTER CS 230**

Bestelnr. (1-230 V)	40064	
Opgenomen vermogen	1700 W	
Draaisnelheid	2600 t/min.	
Max. zaagdiepte 90°/45°	84/56 mm	
Max. zaagdikte (vol materiaal)	10 mm	
Gewicht	7,1 kg	
Hardmetalen zaagblad	dia. 230 x 24,5 mm	
Prijs excl. BTW	379 €	

Inclusief zaagblad voor staal



- 1700 W
- Max. 10 mm zaagcapaciteit
- STAAL
- RVS
- In koffer geleverd

**TOEBEHOREN HAND DRY CUTTER CS 230**

Bestelnr.	Omschrijving	Prijs excl. BTW
40515	Zaagblad voor STAAL 230 mm/48T	89 €
40518	Zaagblad voor RVS 230 mm/60T	129 €

- RS 26 is een ideale, handige machine voor montage, demontage en reparaties
- Deze reciprozaag is geschikt voor het zagen van buizenprofiel van 12.5 mm (1/2") tot een maximum diameter van 152 mm (6")
- Standaard is de machine voorzien van een 2 in 1 klem voor buismateriaal, waardoor U perfect kan zagen onder 90° zonder gebruik te maken van een bankvijs
- Kleinere diameters dmv een snelspanmechanisme, grotere diameters dmv van de kettingklem
- De motor is voorzien een softstart en een overbelasting beveiliging
- De snelheid is traploos regelbaar van 1000-2200 t/min in functie van het materiaal en de dikte/diameter.

**PROFESSIONAL**

**RECIPROZAAG RS 26**

Bestelnr. (1-230 V)	40915	
Opgenomen vermogen	1500 W	
Toerental onbelast	1000-2200 t/min.	
Slag	26 mm	
Isolatieklasse	2	
Maten	491x94x108 mm	
Gewicht	4,35 kg	
Prijs excl. BTW	379 €	

Spanklem voor kleine dia.



- 1500 W
- 2 in 1 spanklem

**Spanklem voor grote dia.**



persluchttechniek  
lassen en snijden  
metaldobbelwerk  
werkplaatsinrichting  
handgereedschap  
pomptechniek  
stroomaggregaten  
construction equipment  
houtbewerking  
cleaning equipment



**BANDZAAGMACHINES**

- Ideale droogzaagmachine voor werkzaamheden op verplaatsing
- Krachtige geluidsarme (60dBA) motor met traploze snelheidsregeling
- Zaagbeugel kan onder hoek geplaatst worden
- Overzichtelijk snelheidstabel, ideaal voor het zagen van verschillende materialen
- Geschikt voor gebruik met koelspray

- Machine voorzien van een robuuste spanklem
- Inclusief zijaanslag
- Inclusief bimetaal zaaglint voor staal/RVS
- "FULL WAVE" elektronica voor precisie toerentalcontrole bij belasting

- Dia. max. 85 mm
- Full Wave
- Traploze snelheid
- Magnetmotor max. 3500 t/min.
- Dubbele beveiliging: Ampère + temperatuur

**VARIO**



**PROFESSIONAL**

**BSN 100 VARIO**

Bestelnr. (1-230 V)	50141
Motorvermogen	1 1/4 PK
Snelheid zaagblad	35-80 m/min. <b>(traploos)</b>
Maten zaagblad	13x0,65x1325 mm
Maten	650x310x450 mm
Gewicht	16 kg
Prijs excl. BTW	459 €

**ZAAGCAPACITEIT**

	90°	45°
●	85 mm	65 mm
■	85 mm	60 mm
■	100x85 mm	60x65 mm

**TOEBEHOREN BSN 100**

Bestelnr.	Omschrijving	Prijs excl. BTW
50102	Bimetaal zaaglint voor BSN 100	25 €
50230	Onderstel voor BSN 100	129 €
40668	Snijspray 200ml	9,90 €

- Dia. max. 125 mm
- Full Wave
- Traploze snelheid
- Verstek tot 60°
- Magnetmotor max. 3500 t/min.
- Dubbele beveiliging: Ampère + temperatuur

**VARIO**

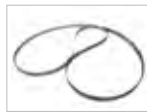

**PROFESSIONAL**

**BSN 125 VARIO**

Bestelnr. (1-230 V)	50142
Motorvermogen	1,7 PK
Snelheid zaagblad	25-80 m/min. <b>(traploos)</b>
Maten zaagblad	13x0,65x1440 mm
Maten	710x310x470 mm
Gewicht	18 kg
Prijs excl. BTW	599 €

**ZAAGCAPACITEIT**

	90°	45°	60°
●	125 mm	76 mm	50 mm
■	125 mm	76 mm	50 mm
■	130x125 mm	76x76 mm	50x50 mm

**TOEBEHOREN BSN 125**

Bestelnr.	Omschrijving	Prijs excl. BTW
50120	Bimetaal zaaglint voor BSN 125	29 €
50230	Onderstel voor BSN 125	129 €
40668	Snijspray 200ml	9,90 €

- Dia. max. 150 mm
- Full Wave
- Traploze snelheid
- Verstek tot 60°
- Magnetmotor max. 3500 t/min.
- Dubbele beveiliging: Ampère + temperatuur

**VARIO**



**PROFESSIONAL**

**BSN 150 VARIO**

Bestelnr. (1-230 V)	50143
Motorvermogen	2,7 PK
Snelheid zaagblad	30-80 m/min. <b>(traploos)</b>
Maten zaagblad	13x0,9x1735 mm
Maten	1000x430x495 mm
Gewicht	24 kg
Prijs excl. BTW	799 €

**ZAAGCAPACITEIT**

	90°	45°	60°
●	150 mm	90 mm	65 mm
■	150 mm	90 mm	65 mm
■	150x140 mm	100x90 mm	65x70 mm

**TOEBEHOREN BSN 150**

Bestelnr.	Omschrijving	Prijs excl. BTW
50126	Bimetaal zaaglint voor BSN 125	29 €
50230	Onderstel voor BSN 125	129 €
40668	Snijspray 200ml	9,90 €



## BANDZAAGMACHINES

- Compacte, draagbare bandzaagmachine met inductiemotor (onderhoudsvrij)
- Voorzien van noodstop, nulspannings- en einderitschakelaar
- Machineklem met snelspanmechanisme
- Zaagbeugel kan onder hoek geplaatst worden (tot 45°)
- Zaagdruk instelbaar (3 standen) d.m.v. veerdruk
- Inclusief bimetaal zaaglint voor staal/RVS
- Onderstel in optie leverbaar

- Dia. max. 100 mm
- Snelspanklem
- Inductiemotor (onderhoudsvrij)
- Einderitschakelaar

### PROFESSIONAL

PRO 100	
Bestelnr. (1-230 V)	50009
Motorvermogen	1/2 PK
Snelheid zaagblad	45 m/min.
Maten zaagblad	13x0,65x1470 mm
Maten	724x381x458 mm
Gewicht	23 kg
Prijs excl. BTW	549 €

ZAAGCAPACITEIT		
	90°	45°
●	100 mm	85 mm
■	100x150 mm	85x100 mm

TOEBEHOREN PRO 100		
Bestelnr.	Omschrijving	Prijs excl. BTW
50111	Bimetaal zaaglint voor PRO 100	25 €
50008	Onderstel voor PRO 100	109 €



- Stabiele, stationaire machine in gietstalen uitvoering
- 5-punts kogelgelagerde bandzaaggeleiding
- Spanenborstel
- Geluidsarme loop
- 4 snelheden door omleggen van de aandrijfriem
- Daalsnelheid in te stellen door hydraulische cilinder
- Machineklem met snelspanmechanisme
- Inclusief koelpomp met afzonderlijke schakelaar en lengteaanslag
- Schakelt automatisch uit bij het beëindigen van de zaagsnede
- Werkhoogte: 580mm

- Dia. max. 178 mm
- 4 snelheden

### PROFESSIONAL

BS 180	
Bestelnr. (1-230 V)	50015
Bestelnr. (3-400 V)	50016
Motorvermogen	3/4 PK
Snelheid zaagblad	22/33/45/65 m/min.
Maten zaagblad	19,5x0,8x2362 mm
Maten	1235x430x955 mm
Gewicht	125 kg
Prijs excl. BTW	1199 €

ZAAGCAPACITEIT		
	90°	45°
●	178 mm	127 mm
■	178x305 mm	120x180 mm

TOEBEHOREN BS 180		
Bestelnr.	Omschrijving	Prijs excl. BTW
50106	Bimetaal zaaglint voor BS 180	39,00 €
25230	Boor- en snijolie 5L	31,90 €



persluchttechniek

lassen en snijden

metaalbewerking

werkplaatsinrichting

handgereedschap

pomptechniek

stroomaggregaten

construction equipment

houtbewerking

cleaning equipment

**BANDZAAGMACHINES**

- Dia. max. 150 mm
- Snelspanklem
- Inclusief onderstel
- Inductiemotor
- Tandwieloverbrenging
- Verstek tot 60°



- Stationaire machine in gietstalen uitvoering, ideaal voor kleine werkzaamheden in de werkplaats en onderhoudsatelier
- Grote zaagnauwkeurigheid, door kogelgelagerde multipunts bandzaaggeleiding
- Onder verstek instelbare zaagbeugel (60°), wat plaatsbesparend werkt
- Standaard voorzien van zware excentersnelspanklem
- Inclusief: - onderstel voor werken op werkhoogte (935mm)  
- bimetaal zaaglint  
- zijaanslag

**PROFESSIONAL**

BS 160	
Bestelnr. (1-230 V)	50085
Motorvermogen	1/2 PK
Snelheid zaagblad	65 m/min.
Maten zaagblad	13x0,9x1735 mm
Maten	1100x390x1470 mm
Gewicht	52 kg
Prijs excl. BTW	799 €

ZAAGCAPACITEIT		
	90°	60°
●	150 mm	125 mm
■	150x180 mm	150x125 mm

TOEBEHOREN BS 160		
Bestelnr.	Omschrijving	Prijs excl. BTW
50126	Bimetaal zaaglint voor BS 160	29 €
40668	Snijspray 200 ml	9,90 €



**TIP**

Rollenbanen links/rechts in optie verkrijgbaar zie pag. 193



- Dia. max. 150 mm
- Snelspanklem
- Inclusief onderstel
- Inductiemotor
- Koelvloeistofpomp
- Traploze snelheidsregeling
- Tandwieloverbrenging
- Verstek tot 60°



- Stationaire machine in gietstalen uitvoering, ideaal voor kleine werkzaamheden in de werkplaats en onderhoudsatelier
- Grote zaagnauwkeurigheid, door kogelgelagerde multipunts bandzaaggeleiding
- Onder verstek instelbare zaagbeugel (60°), wat plaatsbesparend werkt
- Standaard voorzien van zware excentersnelspanklem
- Inclusief: - onderstel voor werken op werkhoogte (935mm)  
- bimetaal zaaglint  
- Koelvloeistofpomp  
- zijaanslag

**PROFESSIONAL**

BS 160 VARIO	
Bestelnr. (1-230 V) - DC motor	50058
Motorvermogen	1 1/2 PK
Snelheid zaagblad	20-65 m/min. (traploos)
Maten zaagblad	13x0,9x1735 mm
Maten	1400x500x1470 mm
Gewicht	80 kg
Prijs excl. BTW	1099 €

ZAAGCAPACITEIT		
	90°	60°
●	150 mm	125 mm
■	150x180 mm	150x125 mm

TOEBEHOREN BS 160 VARIO		
Bestelnr.	Omschrijving	Prijs excl. BTW
50126	Bimetaal zaaglint voor BS 160	29,00 €
25230	Boor- en snijolie 5L	31,90 €



**TIP**

Rollenbanen links/rechts in optie verkrijgbaar zie pag. 193



**BANDZAAGMACHINES**

- Stationaire machine in gietstalen uitvoering, ideaal voor werkplaats en onderhoudsatelier
- Grote zaagnauwkeurigheid, door kogelgelagerde multipunts bandzaaggeleiding
- Onder verstek instelbare zaagbeugel (45°), wat plaatsbesparend werkt
- Daalsnelheid in te stellen door hydraulische cilinder
- Standaard voorzien van excentersnelpklem
- Voorzien van "controlpanel" met nulspanningsschakelaar en thermische beveiliging, 2-standen schakelaar voor snelheid (enkel op de 400V-uitvoering)
- Schakelt automatisch uit bij het beëindigen van de zaagsnede
- Inclusief: - onderstel voor werken op werkhogte (935mm)  
- bimetaal zaaglint  
- koelvloeistofpomp en lengte aanslag

- Dia. max. 170 mm
- Verstelbare zaagarm (rechts)
- Tandwieloverbrenging



**PROFESSIONAL**

BS 210	
Bestelnr. (1-230 V)	50087
Bestelnr. (3-400 V)	50019
Motorvermogen	1 PK
Snelheid zaagblad (1-230 V)	80 m/min.
Snelheid zaagblad (3-400 V)	40/80 m/min.
Maten zaagblad	20x0,9x2080 mm
Maten	1430x510x1470 mm
Gewicht	157 kg
Prijs excl. BTW	1599 €

ZAAGCAPACITEIT		
	90°	45°
●	170 mm	125 mm
■	210x140 mm	125x100 mm

TOEBEHOREN BS 210		
Bestelnr.	Omschrijving	Prijs excl. BTW
50114	Bimetaal zaaglint voor BS 210	39,00 €
25230	Boor- en snijolie 5L	31,90 €



**TIP**  
Rollenbanen links/rechts in optie verkrijgbaar zie pag. 193

- Stationaire machine in gietstalen uitvoering, voor intensiever gebruik
- Grote zaagnauwkeurigheid, door kogelgelagerde multi-punts band zaaggeleiding
- Onder verstek instelbare zaagbeugel (45°/60°), wat plaatsbesparend werkt
- Daalsnelheid in te stellen door hydraulische cilinder
- Standaard voorzien van excentersnelpklem
- Voorzien van "controlpanel" met nulspanningsschakelaar en thermische beveiliging, 2-standen schakelaar voor snelheid (enkel op de 400 V-uitvoering)
- Schakelt automatisch uit bij het beëindigen van de zaagsnede
- Inclusief: - onderstel voor werken op werkhogte (935mm)  
- bimetaal zaaglint  
- koelvloeistofpomp en lengte aanslag

- Dia. max. 225 mm
- Verstelbare zaagarm (rechts)
- Tandwielaandrijving



**INDUSTRIAL**

BS 275	
Bestelnr. (1-230 V)	50091
Bestelnr. (3-400 V)	50089
Motorvermogen	1 1/2 PK
Snelheid zaagblad (1-230 V)	90 m/min.
Snelheid zaagblad (3-400 V)	45/90 m/min.
Maten zaagblad	27x0,9x2480 mm
Maten	1500x510x1570 mm
Gewicht	200 kg
Prijs excl. BTW	1899 €

ZAAGCAPACITEIT			
	90°	45°	60°
●	225 mm	160 mm	100 mm
■	245x150 mm	160x160 mm	100x100 mm

TOEBEHOREN BS 275		
Bestelnr.	Omschrijving	Prijs excl. BTW
50110	Bimetaal zaaglint voor BS 275 (FJUN)	49,00 €
50113	Bimetaal zaaglint voor BS 275 (GROF)	49,00 €
25230	Boor- en snijolie 5L	31,90 €



**TIP**  
Rollenbanen links/rechts in optie verkrijgbaar zie pag. 193

persluchttechniek

lassen en snijden

metaalbewerking

werkplaatsinrichting

handgereedschap

pomptechniek

stroomaggregaten

construction equipment

houtbewerking

cleaning equipment

**BANDZAAGMACHINES**

- | Dia. max. 225 mm
- | Verstelbare zaagarm (rechts)
- | Tandwielaandrijving
- | Traploze snelheidsregeling

**VARIO**



**TIP**

Rollenbanen links/rechts in optie verkrijgbaar zie pag. 193



- | Stationaire machine in gietstalen uitvoering, voor intensiever gebruik
- | Grote zaagnauwkeurigheid, door kogelgelagerde multi-punts bandzaaggeleiding
- | Onder verstek instelbare zaagbeugel (45°/60°), wat plaatsbesparend werkt
- | Daalsnelheid in te stellen door hydraulische cilinder
- | Standaard voorzien van excentersnelspanklem
- | Voorzien van "controlpanel" met nulspanningsschakelaar en thermische beveiliging, traploze snelheidsregeling
- | Schakelt automatisch uit bij het beëindigen van de zaagsnede
- | Inclusief: - onderstel voor werken op werkhogte (935mm)  
- bimetaal zaaglint  
- koelvloeistofpomp en lengte aanslag

**INDUSTRIAL**

BS 275 VARIO	
Bestelnr. (1-230 V) - DC motor	50021
Bestelnr. (3-400 V) - Inverter	50050
Motorvermogen	1 1/2 PK
Snelheid zaagblad	20-80 m/min. (traploos)
Maten zaagblad	27x0,9x2480 mm
Maten	1500x510x1570 mm
Gewicht	200 kg
Prijs excl. BTW (1-230 V) - DC motor	1999 €
Prijs excl. BTW (3-400 V) - Inverter	2399 €

ZAAGCAPACITEIT			
	90°	45°	60°
●	225 mm	160 mm	100 mm
■	245x150 mm	160x160 mm	100x100 mm

TOEBEHOREN BS 275 VARIO		
Bestelnr.	Omschrijving	Prijs excl. BTW
50110	Bimetaal zaaglint voor BS 275 (FIJN)	49,00 €
50113	Bimetaal zaaglint voor BS 275 (GROF)	49,00 €
25230	Boor- en snijolie 5L	31,90 €

- | Dia. max. 225 mm
- | Verstelbare zaagarm (links/rechts)
- | Tandwielaandrijving



**TIP**

Rollenbanen links/rechts in optie verkrijgbaar zie pag. 193



- | Stationaire machine in gietstalen uitvoering, voor intensiever gebruik
- | Grote zaagnauwkeurigheid, door kogelgelagerde multi-punts bandzaaggeleiding
- | Onder verstek instelbare zaagbeugel links (45°) en rechts (45°/60°), wat plaatsbesparend werkt
- | Daalsnelheid in te stellen door hydraulische cilinder
- | Standaard voorzien van excentersnelspanklem
- | Voorzien van "controlpanel" met nulspanningsschakelaar en thermische beveiliging, 2-standen schakelaar voor snelheid
- | Inclusief koelvloeistofpomp en lengte aanslag
- | Inclusief onderstel voor werken op werkhogte (970mm)
- | Schakelt automatisch uit bij het beëindigen van de zaagsnede

**INDUSTRIAL**

BS 300	
Bestelnr. (3-400 V)	50092
Motorvermogen	1 1/2 PK
Snelheid zaagblad	45-90
Maten zaagblad	27x0,9x2480 mm
Maten	1500x700x1800 mm
Gewicht	295 kg
Prijs excl. BTW	2899 €

ZAAGCAPACITEIT			
	90°	45°	-45° 60°
●	225 mm	160 mm	150 mm 100 mm
■	245x180 mm	160x160 mm	150x150 mm 100x100 mm

TOEBEHOREN BS 300		
Bestelnr.	Omschrijving	Prijs excl. BTW
50110	Bimetaal zaaglint voor BS 300 (FIJN)	49,00 €
50113	Bimetaal zaaglint voor BS 300 (GROF)	49,00 €
25230	Boor- en snijolie 5L	31,90 €

persluchttechniek  
lassen en snijden  
metaalbewerking  
handgereedschap  
gereedschapswagens  
pomptechniek  
stroomaggregaten  
construction equipment  
houtbewerking  
cleaning equipment



**BANDZAAGMACHINES**

- Stationaire machine in gietstalen uitvoering, voor intensiever gebruik
- Grote zaagnauwkeurigheid, door kogelgelagerde multi-punts bandzaaggeleiding
- Onder verstek instelbare zaagbeugel links (45°) en rechts (45°/60°), wat plaatsbesparend werkt
- Daalsnelheid in te stellen door hydraulische cilinder
- Standaard voorzien van excentersnspanklem
- Voorzien van "controlpanel" met nulspanningsschakelaar en thermische beveiliging, 2-standen schakelaar voor snelheid
- Inclusief koelvloeistofpomp en lengte aanslag
- Inclusief onderstel voor werken op werkhoogte (970mm)
- Schakelt automatisch uit bij het beëindigen van de zaagsnede

**INDUSTRIAL**

BS 325	
Bestelnr. (3-400 V)	50094
Motorvermogen	2 PK
Snelheid zaagblad	45/90 m/min.
Maten zaagblad	27x0,9x2750 mm
Maten	1720x850x1800 mm
Gewicht	380 kg
Prijs excl. BTW	3799 €

ZAAGCAPACITEIT				
	90°	45°	-45°	60°
●	255 mm	220 mm	170 mm	135 mm
■	310x210 mm	220x200 mm	170x170 mm	135x135 mm

TOEBEHOREN BS 325		
Bestelnr.	Omschrijving	Prijs excl. BTW
50600	Bimetaal zaaglint voor BS 325	59,00 €
25230	Boor- en snijolie 5L	31,90 €

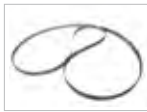

- Dia. max. 255 mm
- Verstelbare zaagarm (links/rechts)
- Tandwieloverbrenging



**TIP**

Rollenbanen links/rechts in optie verkrijgbaar zie pag. 193

- Stationaire machine in gietstalen uitvoering, voor intensiever gebruik
- Grote zaagnauwkeurigheid, door kogelgelagerde multi-punts band zaaggeleiding
- Onder verstek instelbare zaagbeugel (45°/60°), wat plaatsbesparend werkt
- Daalsnelheid in te stellen door hydraulische cilinder
- Standaard voorzien van excentersnspanklem
- Voorzien van "controlpanel" met nulspanningsschakelaar en thermische beveiliging, traploze snelheidsregeling
- Inclusief koelvloeistofpomp en lengte aanslag
- Inclusief onderstel voor werken op werkhoogte (935mm)
- Schakelt automatisch uit bij het beëindigen van de zaagsnede

**INDUSTRIAL**

BS 325 VARIO	
Bestelnr. (3-400 V) - Inverter	50054
Motorvermogen	2 PK
Snelheid zaagblad	20-80 m/min. (traploos)
Maten zaagblad	27x0,9x2750 mm
Maten	1720x850x1800 mm
Gewicht	385 kg
Prijs excl. BTW	4699 €

ZAAGCAPACITEIT				
	90°	45°	-45°	60°
●	255 mm	195 mm	160 mm	160 mm
■	230 mm	195 mm	160 mm	160 mm
■	315x230 mm	195x230 mm	160x160 mm	115x60 mm

TOEBEHOREN BS 325 VARIO		
Bestelnr.	Omschrijving	Prijs excl. BTW
50600	Bimetaal zaaglint voor BS 325	59,00 €
25230	Boor- en snijolie 5L	31,90 €



- Dia. max. 255 mm
- Verstelbare zaagarm (links/rechts)
- Tandwieloverbrenging
- Traploze snelheidsregeling

**VARIO**



**TIP**

Rollenbanen links/rechts in optie verkrijgbaar zie pag. 193

persluchttechniek  
lassen en snijden  
metaalbewerking  
werkplaatsinrichting  
handgereedschap  
pomptechniek  
stroomaggregaten  
construction equipment  
houtbewerking  
cleaning equipment

**BANDZAAGMACHINES**

- Dia. max. 270 mm
- Verstelbare zaagarm (links/rechts)
- Tandwieloverbrenging



**TIP**  
Rollenbanen links/rechts in optie verkrijgbaar zie pag. 193



- Robuuste, zware stationaire machine in gietstalen uitvoering, voor intensief gebruik
- Grote zaagnauwkeurigheid, door kogelgelagerde multi-punts bandzaaggeleiding (kogellagering + hardmetaal geleiding)
- Onder verstek instelbare zaagbeugel links (45°) en rechts (45°/60°)
- Daalsnelheid in te stellen door hydraulische cilinder
- Standaard voorzien van excentersnelspanklem
- Voorzien van "controlpanel" met nulspanningsschakelaar en thermische beveiliging, 2-standen schakelaar voor snelheid
- Inclusief koelvloeistofpomp, bandspanningsmeter, lengte aanslag en onderstel
- Schakelt automatisch uit bij het beëindigen van de zaagsnede

**INDUSTRIAL**

BS 350	
Bestelnr. (3-400 V)	50093
Motorvermogen	2 1/2 PK
Snelheid zaagblad	36/72 m/min.
Maten zaagblad	27x0,9x2925 mm
Maten	1920x950x1800 mm
Gewicht	550 kg
Prijs excl. BTW	4999 €

ZAAGCAPACITEIT				
	90°	45°	-45°	60°
●	270 mm	230 mm	200 mm	140 mm
■	260 mm	210 mm	170 mm	140 mm
■	350x240 mm	230x150 mm	200x140 mm	140x140 mm

TOEBEHOREN BS 350		
Bestelnr.	Omschrijving	Prijs excl. BTW
50105	Bimetaal zaaglint voor BS 350	79,00 €
25230	Koelolie	31,90 €

- Dia. max. 260 mm
- Verstelbare zaagarm (links/rechts)
- Tandwieloverbrenging
- Traploze snelheidsregeling

**VARIO**



**TIP**  
Rollenbanen links/rechts in optie verkrijgbaar zie pag. 193



- Robuuste, zware stationaire machine in gietstalen uitvoering, voor intensief gebruik
- Grote zaagnauwkeurigheid, door kogelgelagerde multi-punts bandzaaggeleiding (kogellagering + hardmetaal geleiding)
- Onder verstek instelbare zaagbeugel links (45°) en rechts (45°/60°)
- Daalsnelheid in te stellen door hydraulische cilinder
- Standaard voorzien van excentersnelspanklem
- Voorzien van "controlpanel" met nulspanningsschakelaar en thermische beveiliging, traploze snelheidsregeling
- Inclusief koelvloeistofpomp, bandspanningsmeter, lengte aanslag en onderstel
- Schakelt automatisch uit bij het beëindigen van de zaagsnede

**INDUSTRIAL**

BS 350 VARIO	
Bestelnr. (3-400 V) - Inverter	50057
Motorvermogen	2 1/2 PK
Snelheid zaagblad	20-80 m/min. (traploos)
Maten zaagblad	27x0,9x2925 mm
Maten	1920x950x1800 mm
Gewicht	480 kg
Prijs excl. BTW	5099 €

ZAAGCAPACITEIT				
	90°	45°	-45°	60°
●	260 mm	230 mm	190 mm	140 mm
■	260 mm	210 mm	120 mm	130 mm
■	260x370 mm	200x230 mm	120x200 mm	140x130 mm

TOEBEHOREN BS 350 VARIO		
Bestelnr.	Omschrijving	Prijs excl. BTW
50105	Bimetaal zaaglint voor BS 350	79,00 €
25230	Koelolie	31,90 €

TOEBEHOREN BANDZAAGMACHINES

- Neemt moeiteloos alle spanen magnetisch op, ook op de meest ontoegankelijke plaatsen
- De opname en verwijderen van de spanen gebeurt door magnetiseren en demagnetiseren van de stick



**MAGNETISCHE SPAANOPNAME STICK**

Bestelnr.	40400
Prijs excl. BTW	34,90 €

- Koelolie voor zaag- en boormachines
- Koelolie mengen met water (1/10)
- 5 liter (5x10= 50l)



**BOOR- EN SNIJOLIE**

Bestelnr.	25230
Prijs excl. BTW	31,90 €

- Breedte rol: 400mm (Ø52mm)
- Regelbaar van 580-970mm
- Draagkracht: 500 kg
- Gewicht: 15 kg

**HEAVY DUTY**



**HEAVY DUTY ROLSTAANDER HDS 530**

Bestelnr.	19012
Prijs excl. BTW	69 €

- Breedte rollen: 2x130mm (Ø52mm)
- Regelbaar van 580-970mm
- Draagkracht: 500 kg
- Gewicht: 16 kg

**HEAVY DUTY**



**HEAVY DUTY ROLSTAANDER HDS 530 V**

Bestelnr.	19014
Prijs excl. BTW	99 €

- Universele, robuuste rollenbanen in hoogte regelbaar (620 mm - 1000 mm)
- Afmetingen: 1000mmx280mm (800 kg draagkracht)
- Afmetingen: 2000mmx280mm (1200 kg draagkracht)

**HEAVY DUTY**



**HEAVY DUTY ROLLENBANEN ZONDER LENGTE AANSLAG - LINKS**

Bestelnr.	50165	50095
Lengte	1000x280mm	2000x280mm
Prijs excl. BTW	290 €	450 €

- Universele, robuuste rollenbanen in hoogte regelbaar (620 mm - 1000 mm)
- Afmetingen: 1000mmx280mm (800 kg draagkracht)
- Afmetingen: 2000mmx280mm (1200 kg draagkracht)
- Incl. lengte aanslag

**HEAVY DUTY**



**HEAVY DUTY ROLLENBANEN INCL. LENGTE AANSLAG - RECHTS**

Bestelnr.	50160	50096
Lengte	1000x280mm	2000x280mm
Prijs excl. BTW	390 €	550 €

- Universele, robuuste rollenbanen in hoogte regelbaar (620 mm - 1000 mm)
- Afmetingen: 1000mmx280mm (800 kg draagkracht)
- Afmetingen: 2000mmx280mm (1200 kg draagkracht)
- Incl. digitale lengte aanslag



**ROLLENBANEN INCL. DIGITALE LENGTE AANSLAG (RECHTS)**

Bestelnr.	50161	50099
Lengte	1000x280mm	2000x280mm
Prijs excl. BTW	790 €	990 €



**TIPS VOOR EEN CORRECTE EN RECHTE ZAAGSNEDEN**

- Check de slijtagegraad van het zaaglint, indien meerdere tanden ingesleten zijn vervang het zaaglint.
- Zet de daalsnelheid en de snijsnelheid op minimaal bij het inlopen van het zaaglint en verhoog geleidelijk beide parameters
- Plaats de zaagbandgeleidingen zo dicht mogelijk tegen het werkstuk, voor een exacte zaagsnede
- Daalsnelheid van de zaagarm traag genoeg instellen zodat het zaaglint de tijd heeft de spanen af te voeren
- Indien mogelijk snijsnelheid aanpassen in functie van het te zagen materiaal (hoe harder het materiaal, hoe trager de snijsnelheid)
- Gebruik indien mogelijk koel- en snijolie
- Span het werkstuk stevig in alvorens de zaagwerkzaamheden op te starten. Indien men in bundel verzaagt, zorg er dan voor dat de stukken niet kunnen verschuiven tegenover elkaar.

**Juiste opspanposities:**



persluchttechniek  
lassen en snijden  
metaalbewerking  
werkplaatsinrichting  
handgereedschap  
pomptechniek  
stroomaggregaten  
construction equipment  
houtbewerking  
cleaning equipment



## CIRKELZAAGMACHINES

- Dia. 225 mm
- Inclusief koelpomp
- Traploze snelheidsregeling
- Dubbele beveiliging: Ampère + temperatuur

**VARIO**



- Compacte cirkelzaagmachine, ideaal voor mobiel gebruik slechts 20kg
- Perfecte machine voor kleine werkzaamheden met hoge nauwkeurigheid
- Beschikt over robuuste DC-motor met een traploze snelheidsregeling tussen 30 en 80 t/min.
- Motor thermisch en amperometrisch beveiligd
- Manuele cirkelzaagmachine met startknop in het handvat.
- Voorzien van een koelpomp voor een betere verspaning en langere levensduur van het zaagblad

### PROFESSIONAL

#### CS 225 VARIO

Bestelnr. (1-230 V) DC-motor	50147
Motorvermogen	2 PK
Toerental	25-85 t/min. <b>(traploos)</b>
Dia. zaagblad	225 mm
Boring zaagblad	32 mm
Maten	330x510x430mm
Gewicht	20 kg
Prijs excl. BTW	649 €

#### ZAAGCAPACITEIT

	90°	45°
●	25 mm	20 mm
○	55 mm	55 mm
■	55x55mm	55x55 mm

#### TOEBEHOREN CS 225 VARIO

Bestelnr.	Omschrijving	Prijs excl. BTW
50360	Zaagblad CS 225 voor staal	99,00 €
50361	Zaagblad CS 225 voor RVS (inox)	119,00 €
25230	Boor- en snijolie 5L	31,90 €

- Dia. 250 mm
- Onderstel inbegrepen
- CS 250 (400 V) is voorzien van 2 snelheden: 21/45 t/min.
- Ook geschikt voor RVS (21 t/min.)



- Tandwielaaangedreven cirkelzaagmachine, ideaal voor werkplaats en onderhoudsatelier
- Zowel kop als klem kan in verstek worden gezet
- Zelfstellende beschermkap
- Langs beide kanten van de zaagsnede wordt het werkstuk geklemd
- Inclusief onderstel en koelpomp
- Geleverd met zaagblad voor staal en lengte aanslag

### PROFESSIONAL

	CS 250 (230 V)	CS 250 (400 V)
Bestelnr.	50315	50318
Motorvermogen	1,5 PK	1,5 PK
Toerental	45 t/min.	21/45 t/min.
Dia. zaagblad	250 mm	250 mm
Boring zaagblad	32 mm	32 mm
Maten	960x580x1360 mm	960x580x1360 mm
Gewicht	107 kg	107 kg
Prijs excl. BTW	1349 €	1449 €

#### ZAAGCAPACITEIT

	90°	45°
●	64 mm	60 mm
■	65 mm	58 mm
■	75x50 mm	68x50 mm

#### TOEBEHOREN CS 250

Bestelnr.	Omschrijving	Prijs excl. BTW
50355	Zaagblad CS 250 HSS voor STAAL	89,00 €
50356	Zaagblad CS 250 voor RVS (inox)	119,00 €
25230	Boor- en snijolie 5L	31,90 €



**TIP**

Rollenbanen links/rechts in optie verkrijgbaar zie pag. 193



## CIRKELZAAGMACHINES

- Tandwiel-aangedreven cirkelzaagmachine, ideaal voor werkplaats en onderhoudsatelier
- 3-400V versie is uitgerust met 8-polige motor: 2 snelheden
- Zowel kop als klem kan in verstek worden gezet
- Zelfstellende beschermkap
- Langs beide kanten van de zaagsnede wordt het werkstuk geklemd
- Inclusief onderstel en koelpomp
- Geleverd met zaagblad voor staal en lengte aanslag

- Dia. 315 mm
- Onderstel inbegrepen
- 2 snelheden: 44/88 t/min.

### PROFESSIONAL

CS 315	
Bestelnr. (3-400 V)	50325
Motorvermogen	1,8 PK
Toerental	44/88 t/min.
Dia. zaagblad	315 mm
Boring zaagblad	32 mm
Maten	1100x660x1450 mm
Gewicht	147 kg
Prijs excl. BTW	1999 €

ZAAGCAPACITEIT		
	90°	45°
●	95 mm	90 mm
■	80 mm	75 mm
■	110x65 mm	85x75 mm

TOEBEHOREN CS 315		
Bestelnr.	Omschrijving	Prijs excl. BTW
50362	Zaagblad dia. 315 HSS voor STAAL	179,00 €
50363	Zaagblad dia. 315 voor RVS (inox)	209,00 €
25230	Boor- en snijolie 5L	31,90 €



### TIP

Rollenbanen links/rechts in optie verkrijgbaar zie pag. 193

- Tandwiel-aangedreven cirkelzaagmachine, ideaal voor werkplaats en onderhoudsatelier
- 3-400V versie is uitgerust met 8-polige motor, traploze snelheidsregeling
- Zowel kop als klem kan in verstek worden gezet
- Zelfstellende beschermkap
- Langs beide kanten van de zaagsnede wordt het werkstuk geklemd
- Inclusief onderstel en koelpomp
- Geleverd met zaagblad voor staal en lengte aanslag

- Dia. 350 mm
- Onderstel inbegrepen
- Traploze snelheidsregeling
- Ook geschikt voor RVS

### INDUSTRIAL

CS 350 VARIO	
Bestelnr. (3-400 V) - Inverter	50341
Motorvermogen	2 PK
Toerental	20-90 t/min. (traploos)
Dia. zaagblad	350 mm
Boring zaagblad	32 mm
Maten	1330x890x1700 mm
Gewicht	210 kg
Prijs excl. BTW	3499 €

ZAAGCAPACITEIT		
	90°	45°
●	120 mm	105 mm
■	105 mm	85 mm
■	160x90 mm	85x70 mm

TOEBEHOREN CS 350 VARIO		
Bestelnr.	Omschrijving	Prijs excl. BTW
50372	Zaagblad dia. 350 HSS voor STAAL	209,00 €
50374	Zaagblad dia. 350 voor RVS (inox)	239,00 €
25230	Boor- en snijolie 5L	31,90 €



### VARIO



### TIP

Rollenbanen links/rechts in optie verkrijgbaar zie pag. 193

persluchttechniek

lassen en snijden

metaalbewerking

werkplaatsinrichting

handgereedschap

pomptechniek

stroomaggregaten

construction equipment

houtbewerking

cleaning equipment

**SLIJPMOLENS**

- ▮ Dubbele slijpmolen met slijpstenen van Ø 150 mm
- ▮ Uitgerust met nulspanningsschakelaar en noodstop IP54



**PROFESSIONAL**

DSM 150 W	
Bestelnr. (1-230V)	19001
Vermogen	520 W
Toerental	2950 t/min.
Maten stenen	150x25x32 mm
Gewicht	15 kg
Prijs excl. BTW	99 €

- ▮ Dubbele slijpmolen met slijpstenen van Ø 175 mm
- ▮ Uitgerust met nulspanningsschakelaar en noodstop IP54



**PROFESSIONAL**

DSM 175 W	
Bestelnr. (1-230V)	19003
Vermogen	520 W
Toerental	2950 t/min.
Maten stenen	175x25x32 mm
Gewicht	16,5 kg
Prijs excl. BTW	129 €

- ▮ Dubbele slijpmolen met slijpstenen van Ø 200 mm
- ▮ Uitgerust met nulspanningsschakelaar en noodstop IP54



**PROFESSIONAL**

DSM 200 W	
Bestelnr. (1-230V)	19005
Vermogen	900 W
Toerental	2950 t/min.
Maten stenen	200x32x32 mm
Gewicht	27 kg
Prijs excl. BTW	169 €

- ▮ Dubbele slijpmolen met universele slijpsteen van Ø 150 mm en staalborstel voor oa. het ontbramen
- ▮ Uitgerust met nulspanningsschakelaar en noodstop IP54



**PROFESSIONAL**

DSM 150 W STEEL	
Bestelnr. (1-230V)	19007
Vermogen	520 W
Toerental	2950 t/min.
Maten stenen	150x25x32 mm
Gewicht	15 kg
Prijs excl. BTW	129 €

- ▮ Dubbele slijpmolen met universele slijpsteen van Ø 150 mm en 40mm brede witte steen met Ø 150 mm
- ▮ Uitgerust met nulspanningsschakelaar en noodstop IP54



**PROFESSIONAL**

WSM 150 W	
Bestelnr. (1-230V)	19011
Vermogen	520 W
Toerental	2950 t/min.
Maten stenen	150x40x32 mm
Gewicht	20,5 kg
Prijs excl. BTW	169 €

- ▮ Combi bandschuurmachine met universele slijpsteen van Ø 150 mm en schuurband van 50x1000mm
- ▮ Uitgerust met nulspanningsschakelaar en noodstop IP54



**PROFESSIONAL**

BSM 150 W	
Bestelnr. (1-230V)	19009
Vermogen	520 W
Toerental	2950 t/min.
Maten stenen	150x25x32 mm
Maten schuurband	50x1000 mm
Gewicht	17 kg
Prijs excl. BTW	179 €

**TOEBEHOREN BSM 150 W**

Bestelnr.	Omschrijving	Prijs excl. BTW
18051	Schuurband (K 60) - per 3 stuks	14,90 €
18052	Schuurband (K 120) - per 3 stuks	14,90 €

## BANDSCHUURMACHINES

- Compacte bandschuurmachine op 230V, ideaal voor mobiel gebruik
- Ideaal voor het ontbramen van snijkanten en het opschuren van lasnaden etc.
- Groot horizontaal schuuroppervlak met verstelbare aanslag voor universeel gebruik
- Zeer eenvoudige en snelle bandwissel met fijninstelling voor een uiterst parallele loop van de band
- Uitgerust met nulspanningsschakelaar IP 54
- Onderstel in optie verkrijgbaar voor stationair gebruik



### PROFESSIONAL

#### BS 100/1220 W

Bestelnr. (1-230 V)	19030
Motorvermogen	2 PK / 50% Duty
Maten schuurband	100x1220 mm
Snelheid van de band	19 m/sec.
Vlaklijppoppervlak	280x100 mm
Gewicht	30 kg
Prijs excl. BTW	399 €



#### TOEBEHOREN BS 100/1220 W

Bestelnr.	Omschrijving	Prijs excl. BTW
19038	Onderstel voor BS 100/1220 W	79 €
18015	Schuurband (K 60) - per 3 stuks	27 €
18020	Schuurband (K 120) - per 3 stuks	27 €



- Professionele bandschuurmachine 75x2000 mm voor het slijpen van snijkanten, vlakken en om rond te slijpen.
- Voorzien van een grafietlaag ter bescherming bij het vlakschuren
- Zeer eenvoudige bandenwissel
- Zeer goede schuureigenschappen dankzij de hoge bandsnelheid.
- Snelverstelling voor hoekinstelling
- Inclusief fijnregeling voor parallele loop van de band.



### PROFESSIONAL

#### BS 75/2000 W

#### BS 75/2000 D

Bestelnr.	19032 (1-230V)	19034 (3-400V)
Motorvermogen	4 PK / 50% Duty	4 PK / 50% Duty
Maten schuurband	75x2000 mm	75x2000 mm
Snelheid van de band	30 m/sec.	30 m/sec.
Vlaklijppoppervlak	460x75 mm	460x75 mm
Aandrijfwiel	75x200mm	75x200mm
Gewicht	68 kg	68 kg
Prijs excl. BTW	599 €	599 €



#### TOEBEHOREN BS 75/2000

Bestelnr.	Omschrijving	Prijs excl. BTW
18016	Schuurband (K 40) - per 3 stuks	26,90 €
18018	Schuurband (K 60) - per 3 stuks	24,90 €
18019	Schuurband (K 120) - per 3 stuks	22,90 €

- Professionele bandschuurmachine 150x2000 mm voor het slijpen van snijkanten, vlakken en om rond te slijpen.
- Voorzien van een grafietlaag ter bescherming bij het vlakschuren
- Zeer eenvoudige bandenwissel
- Zeer goede schuureigenschappen dankzij de hoge bandsnelheid.
- Snelverstelling voor hoekinstelling
- Inclusief fijnregeling voor parallele loop van de band



### PROFESSIONAL

#### BS 150/2000 D

Bestelnr. (3-400 V)	19036
Motorvermogen	5 PK / 50% Duty
Maten schuurband	150x2000 mm
Snelheid van de band	33 m/sec.
Vlaklijppoppervlak	460x150 mm
Aandrijfwiel	150x200mm
Gewicht	85 kg
Prijs excl. BTW	799 €



#### TOEBEHOREN BS 150/2000

Bestelnr.	Omschrijving	Prijs excl. BTW
18045	Schuurband (K 40) - per 3 stuks	54,90 €
18046	Schuurband (K 60) - per 3 stuks	49,90 €
18047	Schuurband (K 120) - per 3 stuks	44,90 €

## SLIJPMOLENS - HEAVY DUTY

- ▮ Dubbele slijpmolen
- ▮ Dia. 150 mm
- ▮ 1-230 V
- ▮ 250 W



- ▮ Robuuste slijpmolen voor intensief gebruik
- ▮ Krachtige motor met kwaliteitskogellagers voor een langere levensduur
- ▮ Geluidsarme en trillingsvrije werking
- ▮ Stabiele verstelbare werkstukaanslag
- ▮ Voorzien van nulspanningsschakelaar en afzonderlijke noodstop

### INDUSTRIAL

PSM 150 W	
Bestelnr. (1-230V)	51100
Vermogen	250 W / 100% Duty
Toerental	2850 t/min.
Maten stenen	150x25x20 mm
Maten	370x215x260 mm
Gewicht	12 kg
Prijs excl. BTW	189 €

### TOEBEHOREN PSM 150 W

Bestelnr.	Omschrijving	Prijs excl. BTW
51150	Onderstel voor PSM 150 W	99,00 €
18062	Slijpsteen fijn 150x25x20 mm	22,90 €
18063	Slijpsteen grof 150x25x20 mm	22,90 €

- ▮ Dubbele slijpmolen
- ▮ Dia. 200 mm
- ▮ 1-230 V of 3-400 V
- ▮ 450 W of 600 W



- ▮ Robuuste slijpmolen voor intensief gebruik
- ▮ Krachtige motor met kwaliteitskogellagers voor een langere levensduur
- ▮ Geluidsarme en trillingsvrije werking
- ▮ Stabiele verstelbare werkstukaanslag
- ▮ Voorzien van nulspanningsschakelaar en afzonderlijke noodstop

### INDUSTRIAL

	PSM 200 W	PSM 200 D
Bestelnr. (1-230V)	51105	51110
Vermogen	450 W / 100% Duty	600 W / 100% Duty
Toerental	2850 t/min.	2850 t/min.
Maten stenen	200x25x20 mm	200x25x20 mm
Maten	470x265x300 mm	470x265x300 mm
Gewicht	21 kg	20 kg
Prijs excl. BTW	269 €	269 €

### TOEBEHOREN PSM 200 W/D

Bestelnr.	Omschrijving	Prijs excl. BTW
51150	Onderstel voor PSM 200 W/D	99 €
18069	Slijpsteen fijn 200x25x20 mm	39 €
18071	Slijpsteen grof 200x25x20 mm	39 €

- ▮ Dubbele slijpmolen
- ▮ Dia. 250 mm
- ▮ 3-400 V
- ▮ 750 W
- ▮ 1450 t/min.



- ▮ Industriële, superkrachtige en traagdraaiende slijpmolen
- ▮ Krachtige motor met kwaliteitskogellagers voor een langere levensduur
- ▮ Geluidsarme en trillingsvrije werking
- ▮ Stabiele verstelbare werkstukaanslag
- ▮ Voorzien van nulspanningsschakelaar en afzonderlijke noodstop

### INDUSTRIAL

PSM 250 D	
Bestelnr. (3-400 V)	51115
Vermogen	750 W / 100% Duty
Toerental	1450 t/min.
Maten stenen	250x38x25,4 mm
Maten	580x360x350 mm
Gewicht	48 kg
Prijs excl. BTW	499 €

### TOEBEHOREN PSM 250 D

Bestelnr.	Omschrijving	Prijs excl. BTW
51160	Onderstel voor PSM 250 D	209 €
18064	Slijpsteen fijn 250x38x25,4 mm	99 €
18065	Slijpsteen grof 250x38x25,4 mm	99 €



## SLIJPMOLENS - HEAVY DUTY

- Industriële, superkrachtige en traagdraaiende slijpmolen
- Krachtige motor met kwaliteitskogellagers voor een langere levensduur
- Geluidsarme en trillingsvrije werking
- Stabiele verstelbare werkstukaanslag
- Voorzien van nulspanningsschakelaar en afzonderlijke noodstop



- Dubbele slijpmolen
- Dia. 300 mm
- 3-400 V
- 1850 W
- 1450 t/min.

### INDUSTRIAL

#### PSM 300 D

Bestelnr. (3-400 V)	51117
Vermogen	1850 W / 100% Duty
Toerental	1450 t/min.
Maten stenen	300x50x25,4 mm
Maten	760x490x440 mm
Gewicht	82 kg
Prijs excl. BTW	849 €

#### TOEBEHOREN PSM 300 D

Bestelnr.	Omschrijving	Prijs excl. BTW
51163	Onderstel voor PSM 300 D	229 €
18066	Slijpsteen fijn 300x50x25,4 mm	129 €
18067	Slijpsteen grof 300x50x25,4 mm	129 €



- Robuuste slijpmolen voor intensief gebruik (slijpsteen/staalborstel)
- Krachtige motor met kwaliteitskogellagers voor een langere levensduur
- Geluidsarme en trillingsvrije werking
- Stabiele verstelbare werkstukaanslag
- Voorzien van nulspanningsschakelaar en afzonderlijke noodstop
- Voorzien van staalborstel (ontbramen) met extra brede veiligheidskap

- Combi staalborstel/slijpsteen
- Dia. 200 mm
- 1-230 V
- 450 W

### INDUSTRIAL

#### PSM 200 W STEEL

Bestelnr. (1-230V)	51113
Vermogen	450 W / 100% Duty
Toerental	2850 t/min.
Maten stenen	200x25x20 mm
Maten staalborstel	200x19x16 mm
Maten	520x410x300 mm
Gewicht	20 kg
Prijs excl. BTW	289 €

#### TOEBEHOREN PSM 200 W STEEL

Bestelnr.	Omschrijving	Prijs excl. BTW
51150	Onderstel voor PSM 200 W STEEL	99 €
18069	Slijpsteen fijn 200x25x20 mm	39 €
18071	Slijpsteen grof 200x25x20 mm	39 €
18060	Staalborstel 200x19x16 mm	25 €



- Industriële, robuuste slijpmolen voor intensief gebruik (slijpsteen/staalborstel)
- Krachtige motor met kwaliteitskogellagers voor een langere levensduur
- Geluidsarme en trillingsvrije werking
- Stabiele verstelbare werkstukaanslag
- Voorzien van nulspanningsschakelaar en afzonderlijke noodstop
- Voorzien van staalborstel (ontbramen) met extra brede veiligheidskap

- Combi staalborstel/slijpsteen
- Dia. 250 mm
- 3-400 V
- 750 W

### INDUSTRIAL

#### PSM 250 D STEEL

Bestelnr. (3-400V)	51114
Vermogen	750 W / 100% Duty
Toerental	2850 t/min.
Maten stenen	250x38x25,4 mm
Maten staalborstel	250x25x25,4 mm
Maten	650x410x380 mm
Gewicht	45 kg
Prijs excl. BTW	499 €

#### TOEBEHOREN PSM 250 D STEEL

Bestelnr.	Omschrijving	Prijs excl. BTW
51160	Onderstel voor PSM 250 D STEEL	209 €
18064	Slijpsteen fijn 250x38x25,4 mm	99 €
18065	Slijpsteen grof 250x38x25,4 mm	99 €
18068	Staalborstel 250x25x25,4 mm	49 €



persluchttechniek

lassen en snijden

metaalbewerking

werkplaatinrichting

handgereedschap

pomptechniek

stroomaggregaten

construction equipment

houtbewerking

cleaning equipment

COMBI SLIJPMOLENS - HEAVY DUTY

- | 50x1000 mm
- | 1-230 V
- | 250 W



- | Perfect afgewerkte professionele bandslijpmachine
- | Eenvoudig te bedienen en te verstellen
- | Hoek instelbaar van schuurbandarm
- | Voorzien van nulspanningsschakelaar en thermische beveiliging
- | Ideaal voor ontbramen

**INDUSTRIAL**

CSM 150 W	
Bestelnr. (1-230 V)	18038
Vermogen	250 W / 100% Duty
Toerental	2850 t/min
Maten schuurband	50x1000 mm
Maten stenen	150x25x20 mm
Maten	450x250x570 mm
Gewicht	16 kg
Prijs excl. BTW	329 €

**TOEBEHOREN CSM 150 W**

Bestelnr.	Omschrijving	Prijs excl. BTW
51150	Onderstel CSM 150 W	99,00 €
18051	Schuurband (K 60) - per 3 stuks	14,90 €
18052	Schuurband (K 120) - per 3 stuks	14,90 €

- | 100x1000 mm
- | 1-230 V
- | 450 W



- | Perfect afgewerkte professionele bandslijpmachine
- | Eenvoudig te bedienen en te verstellen
- | Hoek instelbaar van schuurbandarm
- | Voorzien van nulspanningsschakelaar en thermische beveiliging
- | Ideaal voor ontbramen

**INDUSTRIAL**

CSM 200 W	
Bestelnr. (1-230 V)	18040
Vermogen	450 W / 100% Duty
Toerental	2850 t/min
Maten schuurband	100x1000 mm
Maten stenen	200x25x20 mm
Maten	520x265x620 mm
Gewicht	26 kg
Prijs excl. BTW	449 €

**TOEBEHOREN CSM 200 W**

Bestelnr.	Omschrijving	Prijs excl. BTW
51150	Onderstel CSM 200 W	99,00 €
18043	Schuurband (K 60) - per 3 stuks	17,90 €
18044	Schuurband (K 120) - per 3 stuks	17,90 €

- | 100x1150 mm
- | 3-400 V
- | 750 W



- | Perfect afgewerkte industriële bandslijpmachine
- | Eenvoudig te bedienen en te verstellen
- | Hoek instelbaar van schuurbandarm
- | Voorzien van nulspanningsschakelaar en thermische beveiliging
- | Ideaal voor ontbramen

**INDUSTRIAL**

CSM 250 D	
Bestelnr. (3-400 V)	18042
Vermogen	750 W / 100% Duty
Toerental	2850 t/min
Maten schuurband	100x1150 mm
Maten stenen	250x38x25,4 mm
Maten	620x360x680 mm
Gewicht	53 kg
Prijs excl. BTW	799 €

**TOEBEHOREN CSM 250 D**

Bestelnr.	Omschrijving	Prijs excl. BTW
51160	Onderstel voor CSM 250 D	209 €
18056	Schuurband (K 60) - per 3 stuks	29 €
18058	Schuurband (K 120) - per 3 stuks	29 €

**BANDSCHUURMACHINES - HEAVY DUTY**

- Perfect afgewerkte industriële bandslijpmachine
- Compacte bouw en trillingsvrije werking
- Voorzien van nulspanningsschakelaar en thermische beveiliging
- Ideaal voor ontbramen

100x1220 mm  
1-230 V  
1 PK

**INDUSTRIAL**

**AGS 4481**

Bestelnr. (1-230 V)	18008
Motorvermogen	1 PK / 100% Duty
Maten schuurband	100x1220 mm
Snelheid van de band	20 m/sec.
Vlaklijpoppervlak	320x105 mm
Aandrijf wiel	126x105 mm
Gewicht	28 kg
Prijs excl. BTW	499 €



**TOEBEHOREN AGS 4481**

Bestelnr.	Omschrijving	Prijs excl. BTW
18005	Onderstel voor AGS 4481	129 €
18015	Schuurband (K 60) - per 3 stuks	27 €
18020	Schuurband (K 120) - per 3 stuks	27 €

- Industriële, robuuste machine voor de metaalbewerker
- Krachtige motor (5 PK), inclusief onderstel
- Trillingsvrij dankzij de zeer stabiele constructie
- Groot horizontaal schuurvlak, hoek instelbaar

75x2000 mm  
3-400 V  
4 PK

**INDUSTRIAL**

**BS 75**

Bestelnr. (3-400 V)	29058
Motorvermogen	4 PK / 100% Duty
Maten schuurband	75x2000 mm
Snelheid van de band	34 m/sec.
Vlaklijpoppervlak	530x75 mm
Aandrijf wiel	75x200 mm
Gewicht	75 kg
Prijs excl. BTW	849 €



**STOF AFZUIGING DC 550**

Bestelnr.	Omschrijving	Prijs excl. BTW
29054	Stofafzuiging met opvangzak (3x400 V)	425 €

- Industriële, robuuste machine voor de metaalbewerker
- Krachtige motor (5 PK), inclusief onderstel
- Trillingsvrij dankzij de zeer stabiele constructie
- Groot horizontaal schuurvlak, hoek instelbaar

150x2000 mm  
3-400 V  
5 PK

**INDUSTRIAL**

**BS 150**

Bestelnr. (3-400 V)	29056
Motorvermogen	5 PK / 100% Duty
Maten schuurband	150x2000 mm
Snelheid van de band	34 m/sec.
Vlaklijpoppervlak	530x75 mm
Aandrijf wiel	150x200 mm
Gewicht	95 kg
Prijs excl. BTW	999 €



**STOF AFZUIGING DC 550**

Bestelnr.	Omschrijving	Prijs excl. BTW
29054	Stofafzuiging met opvangzak (3x400 V)	425 €